

b08 STRAIGHT  
STITCH

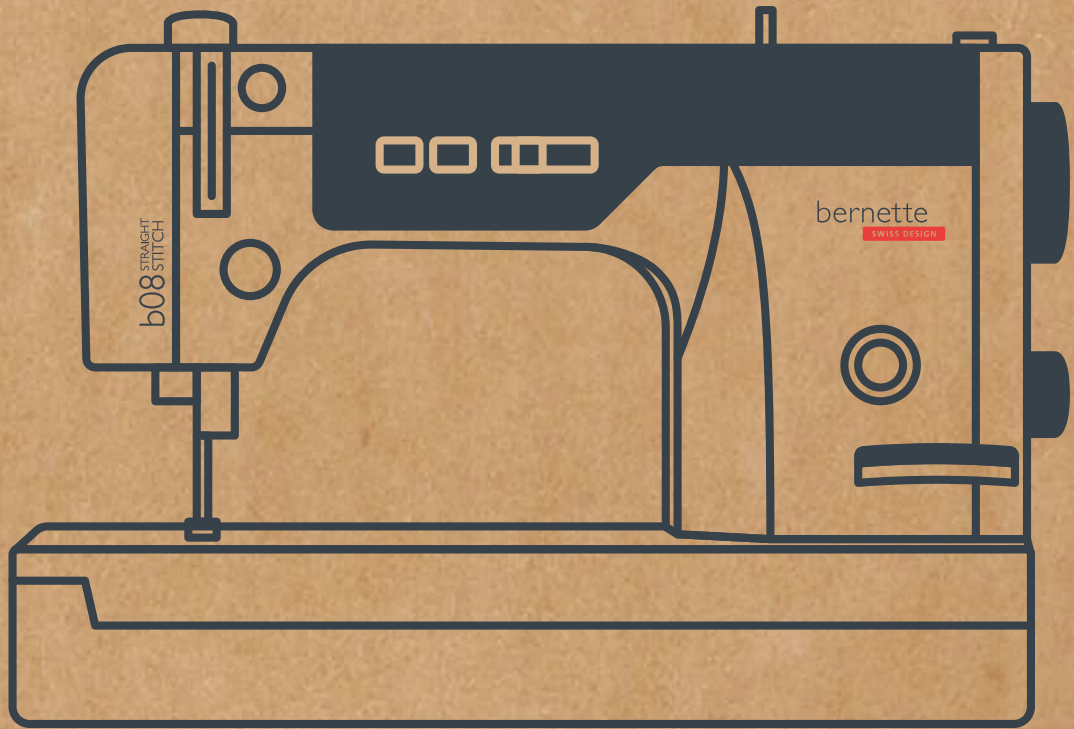

Bruksanvisning

bernette  
SWISS DESIGN



## Innehållsförteckning

<b>SÄKERHETSFÖRESKRIFTER</b> .....	<b>4</b>	Ställa in övertrådsspänningen .....	25
<b>Allmän information</b> .....	<b>6</b>	Reglera syhastigheten .....	27
<b>1 My bernette</b> .....	<b>8</b>	Ställa in stygnlängd .....	28
1.1 Översikt, maskin .....	8	Ställa in syfotstryck .....	28
Översikt framsida .....	8	<b>3 Sy</b> .....	<b>29</b>
Översikt över syområdet .....	8	3.1 Bakåtsöm .....	29
Översikt styrelement .....	9	3.2 Sy tjocka partier med nivåplatta .....	29
Översikt bak .....	9	3.3 Sy hörn .....	29
Översikt, upptill .....	10	3.4 Sy i tyger som inte glider lätt .....	29
1.2 Tillbehör .....	10	3.5 Sy i blixtlås .....	30
Medföljande tillbehör .....	10	3.6 Sy i dolda blixtlås .....	30
Översikt syfötter .....	11	3.7 Sy en smal kantstickning .....	31
1.3 Nål, tråd, tyg .....	12	3.8 Kantsticka tygkanterna med kantlinjal .....	31
Nålöversikt .....	12	3.9 Sy en bred kantstickning .....	32
Trådval .....	12	3.10 Sy fällkanter .....	32
Tråd- och nålöversikt .....	13	3.11 Sy smalsöm .....	32
Nål-tråd-kombination .....	13	3.12 Sy träckelstygn .....	33
<b>2 Syförberedelser</b> .....	<b>14</b>	3.13 Rynkning .....	33
2.1 Anslutning och påslagning .....	14	<b>4 Kviltning</b> .....	<b>34</b>
Ansluta maskinen och fotpedalen .....	14	4.1 Frihandskviltning .....	34
Slå på maskinen .....	14	4.2 Sy med lapptäcksteknik .....	34
Knäspak .....	14	<b>5 Underhåll och rengöring</b> .....	<b>36</b>
Placera trådledaren .....	15	5.1 Rengöra mataren och griparen .....	36
2.2 Trådrullehållare .....	16	5.2 Rengöra spolkapseln .....	36
Sätta på trådrulle och spolbricka .....	16	5.3 Smörja maskinen .....	37
Använda spolnät .....	16	<b>6 Åtgärda fel</b> .....	<b>38</b>
2.3 Använda sybord .....	16	<b>7 Tekniska data</b> .....	<b>40</b>
2.4 Nål .....	17		
Ställa in nålstopp uppe/nere (permanent) .....	17		
Höja och sänka nål .....	17		
Byta nål .....	17		
2.5 Syfot .....	18		
Höja och sänka syfot .....	18		
Byta syfot .....	18		
2.6 Trädning .....	19		
Spola undertråd .....	19		
Trä undertråd .....	20		
Hämta upp undertråden .....	21		
Trä övertråd .....	22		
2.7 Syinställningar .....	24		
Ställa in undertrådsspänningen .....	24		

# SÄKERHETSFÖRESKRIFTER

Observera följande grundläggande säkerhetsföreskrifter vid användning av din maskin. Läs noggrant igenom instruktionsboken till denna maskin innan den tas i bruk.

## FARA!

För att undvika elektriska stötar:

- Lämna aldrig maskinen utan uppsikt så länge den är ansluten till elnätet.
- Dra alltid ut stickkontakten efter användning.

För att undvika skada av LED-strålning:

- Titta inte direkt mot LED-lampan med optiska instrument (t.ex. förstoringsglas). LED-lampan motsvarar skyddsklass 1M.
- När LED-lampan har skadats eller är defekt, kontakta din bernette återförsäljare.

## VARNING

För att undvika brännskador, eld, elektriska stötar eller personskada:

- Använd endast den elkabel som levererats med maskinen. Sladden för USA och Kanada (NEMA-kontakt 1-15) får bara användas för nätspänningar upp till max. 150 V mot jord.
- Använd denna maskin endast för dess avsedda ändamål som beskrivs i denna instruktionsbok.
- Använd maskinen endast i torra rum.
- Använd inte maskinen när den är fuktig eller i fuktig omgivning.

- Använd inte maskinen som en leksak. Ökad försiktighet bör iakttas när maskinen används av barn eller i närheten av barn.
- Denna maskin kan användas av barn som är 8 år eller äldre, och av personer med kroppslig, sensorisk eller mental funktionsnedsättning, eller med brist på erfarenhet och kunskap, om de är under uppsikt eller har blivit undervisade om hur maskinen används på ett säkert sätt och har förstått de faror som kan uppstå vid felaktig användning.
- Barn får inte leka med maskinen.
- Rengörings- och underhållsarbeten får inte utföras av barn utan uppsikt.
- Använd inte denna maskin om elkabeln eller stickkontakten är skadad, om den inte fungerar riktigt, om den har tappats eller skadats eller utsatts för vattenskada. Lämna i så fall maskinen till närmsta bernette-återförsäljare för genomgång eller reparation.
- Använd endast tillbehör som rekommenderas av tillverkaren.
- Använd inte denna maskin om ventilationshålen är blockerade. Håll alla ventilationshål och fotpedalen fria från ludd, damm och tygrester.
- För inte in några föremål i maskinens öppningar.
- Ställ inga föremål på fotpedalen.
- Använd bara maskinen med fotpedaltyp 21381.
- Använd inte maskinen där drivgasprodukter (sprayer) eller syrgas hanteras.
- Håll fingrarna borta från alla rörliga delar. Var särskilt försiktig i närheten av nålen.
- Dra inte i och skjut inte på tyget medan du syr. Det kan leda till att nålen går av.

- När du behöver göra något i närheten av nålen – som att trä eller byta nålen, sätta i griparen eller byta syfot – ställ då huvudbrytaren på «0».
- Använd inte böjda nålar.
- Använd alltid en bernette-originalstygnplåt. Fel stygnplåt kan leda till att nålen går av.
- För att stänga av maskinen ställer du huvudbrytaren på «0 och drar ur kontakten. Tänk på att hålla i stickkontakten och inte dra i elkabeln.
- Dra ut stickkontakten när lock avlägsnas eller öppnas, när maskinen oljas eller andra rengörings- och underhållsarbeten som beskrivs i instruktionsboken ska utföras.
- Maskinen är dubbelisolerad (förutom USA, Kanada och Japan). Använd bara originalreservdelar. Läs även instruktionerna för underhåll av dubbelisolerade produkter.

## Allmän information

### Instruktionsbokens tillgänglighet



Snabbguiden tillhör maskinen.

- Förvara maskinens snabbguide på ett lämpligt ställe nära maskinen så att den finns tillhands för att slå upp saker i.
- Du kan ladda ner den senaste versionen av den utförliga instruktionsboken på [www.bernette.com](http://www.bernette.com).
- Skicka med snabbguiden om du överlämnar maskinen till tredje part.

### Avsett ändamål

Din bernette-maskin är framtagen och konstruerad för hemanvändning. Den används för sömnad på tyger och andra material som beskrivs i denna instruktionsbok. All annan användning anses som inte avsedd användning. BERNINA tar inget ansvar för följderna av inte avsedd användning.

### Utrustning och leveransomfattning

Anvisningen använder exempelbilder för att visa dig. Maskinerna och tillbehören i bilderna matchar inte alltid i din maskins leveransomfattning. De tillbehör som ingår kan variera från land till land. Omnämnda eller visade tillbehör som inte medföljer går att köpa till som extratillbehör hos bernette-återförsäljare. Du hittar fler tillbehör på [www.bernette.com](http://www.bernette.com).

Vi förbehåller oss rätten att närsomhelst ändra maskinens utrustning och leveransomfattning utan föregående meddelande pga. tekniska skäl eller produktförbättringar.

### Underhåll av dubbelisolerade produkter

En dubbelisolerad produkt är utrustad med två isoleringssystem istället för jordning. Anordningar för jordning finns inte på en dubbelisolerad produkt och får inte heller användas. Att utföra underhåll på en dubbelisolerad produkt kräver extra försiktighet och kunskap om systemet och får endast utföras av behörig personal. För service och reparation får bara originalreservdelar användas. En dubbelisolerad produkt är märkt på följande sätt: «dubbel isolering» eller «dubbelt isolerad».



Den här symbolen kan också finnas märkt på produkten.

### Miljöskydd

BERNINA International AG värnar om miljön. Vi strävar efter att så långt som möjligt minska skadlig påverkan på vår miljö genom en ständig förbättring av de material vi använder och tillverkningsteknologin.



Maskinen är markerad med symbolen för en överkorsad soptunna. Det innebär att du inte får slänga maskinen som hushållsavfall när den är uttjänt och du ska omhänderta den. Felaktig hantering kan leda till att farliga ämnen leds ut i grundvattnet och därmed i vår näringskedja och skadar vår hälsa.

Maskinen ska återlämnas kostnadsfritt till en bemannad mottagningsstation för förbrukade elektriska produkter eller på en återvinningsstation för återbruk av maskinen. Information om sådana uppsamlingsplatser får du från din kommun. När du köper en ny maskin är återförsäljaren skyldig att ta tillbaka den gamla maskinen utan kostnad och kasta den på ett korrekt sätt.

Om maskinen innehåller personuppgifter är du ansvarig för att radera dessa själv innan du returnerar maskinen.

## Symbolförklaring



Kännetecknar en fara med stor risk, som leder till svåra skador, i värsta fall med dödlig utgång, om den inte undviks.



Kännetecknar en fara med medelstor risk, som kan leda till svåra skador, om den inte undviks.



Kännetecknar en fara med liten risk, som kan leda till mindre eller medelstora skador, om den inte undviks.



Kännetecknar en fara, som kan leda till materialskador, om den inte undviks.

## 1 My bernette

### 1.1 Översikt, maskin

#### Översikt framsida



- |   |                         |   |                        |
|---|-------------------------|---|------------------------|
| 1 | Griparlucka             | 6 | Trådtilldragare        |
| 2 | Griparskydd             | 7 | Trådledare             |
| 3 | Trådavskärare           | 8 | Indikator «stygnlängd» |
| 4 | Trådledare              | 9 | Uttag för knäspak      |
| 5 | Indikator «syfotstryck» |   |                        |

#### Översikt över syområdet

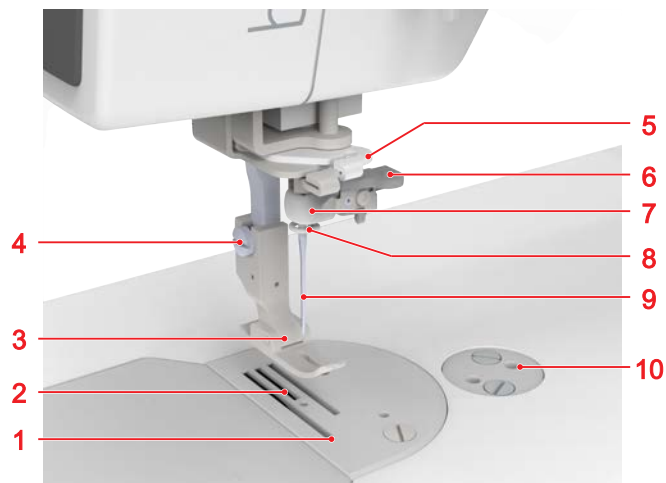

- |   |                     |    |                        |
|---|---------------------|----|------------------------|
| 1 | Stygnplåt           | 6  | Nålträdare             |
| 2 | Matare              | 7  | Nålhallare             |
| 3 | Syfot               | 8  | Trådledare nålhallaren |
| 4 | Fästskruv för syfot | 9  | Nål                    |
| 5 | Trådledare          | 10 | Hål för tillbehör      |



## Översikt styrelement

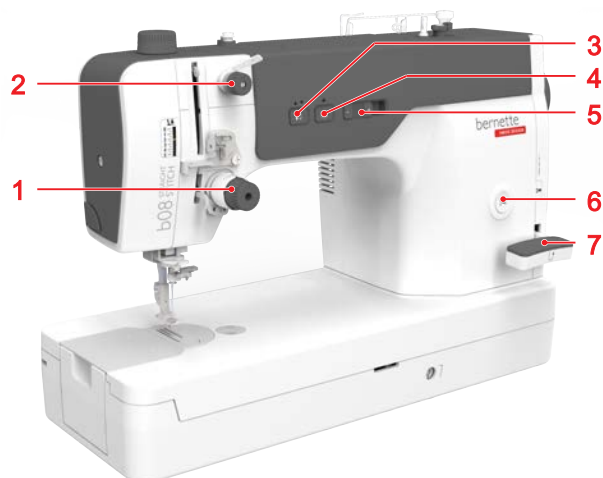

- |   |                             |   |                        |
|---|-----------------------------|---|------------------------|
| 1 | Vredet "trådspänning"       | 5 | Hastighetsreglerare    |
| 2 | Vredet "trådspänning"       | 6 | Vredet "trådavskärare" |
| 3 | Vredet "nålstopp uppe/nere" | 7 | Knapp för bakåtsöm     |
| 4 | Vredet "undertrådsspole"    |   |                        |

## Översikt bak

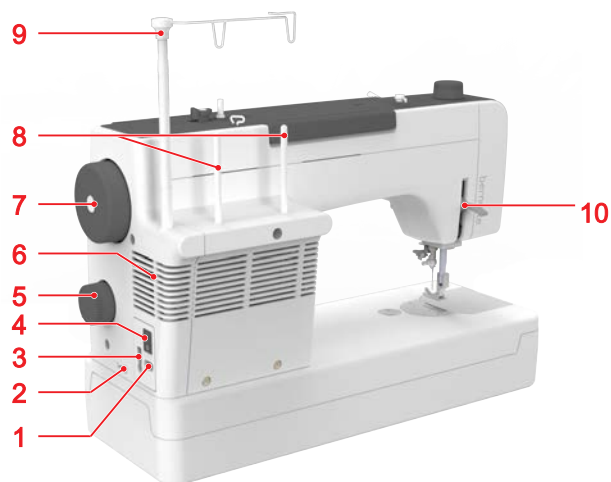

- |   |   |    |                      |
|---|---|----|----------------------|
| 1 | Anslutning för elkabel                  | 6  | Ventilationshål      |
| 2 | Anslutning för automatisk trådavskärare | 7  | Handhjul             |
| 3 | Anslutning för fotpedal                 | 8  | Trådrollestift       |
| 4 | Huvudbrytare                            | 9  | Utdragbar trådledare |
| 5 | Stygnlängdsknapp                        | 10 | Syfotslyft           |

## Översikt, upptill

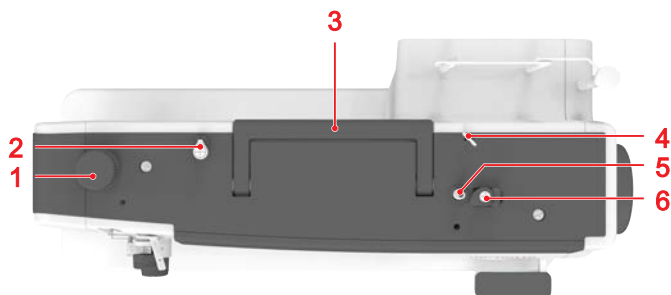

- |   |                      |   |                     |
|---|----------------------|---|---------------------|
| 1 | Vredet "syfotstryck" | 4 | Trådleddare         |
| 2 | Spolförspänning      | 5 | Spolenhet           |
| 3 | Bärhandtag           | 6 | Stopp spoluppullare |

## 1.2 Tillbehör

### Medföljande tillbehör

Du hittar fler tillbehör på [www.mybernette.com/accessories](http://www.mybernette.com/accessories).







Bild	Namn	Bild	Namn
	Sybord		Spolar (4 st.)
	Fotpedal		Nålpaket
	Snabbguide		Symaskinsolja

Bild	Namn	Bild	Namn
	Knäspak		Kantlinjal
	Spolnät (1 st.)		Pensel
	Tillbehörslåda		Spolbricka, stor (1 st.)
	Skruvmejsel (stor)		Skruvmejsel, liten
	Trådullskona		Mettler startsats med sytråd
	Elkabel		

### Översikt syfötter

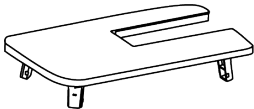
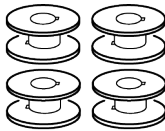
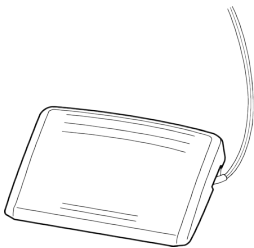
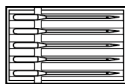
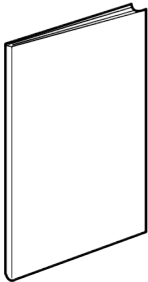
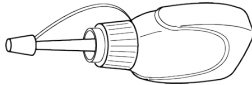
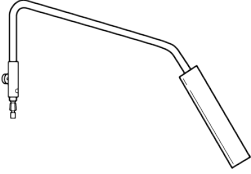
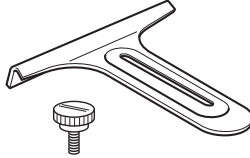
Bild	Namn	Användningsområde
	Raksömsfot	För raksöm på alla tyger.

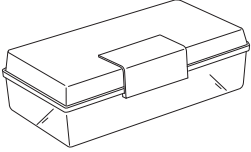
Bild	Namn	Användningsområde
	Smal raksömsfot	För kantstickning och blyxtlås.

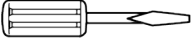
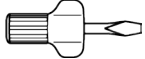
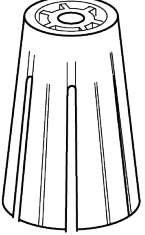
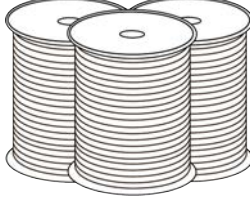
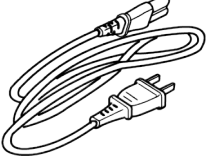
### 1.3 Nål, tråd, tyg

Med tiden slits nålen ut och blir slö. Nålar bör därför bytas ut regelbundet. Endast en felfri nålspets ger jämna, fina stygn. Generellt gäller: Ju finare tyg, desto finare bör nålen vara.

- Nåltjocklek 65 och 75: för tunna tyger
- Nåltjocklek 75 och 90: för halvtjocka tyger
- Nåltjocklek 90 och 100: för kraftiga tyger

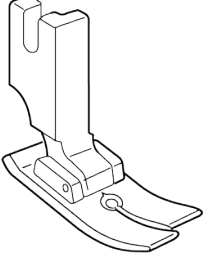
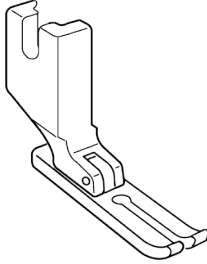
#### Nålöversikt

Nål	Artikelnummer
Specialnålar för snabb sömnad 65/9 HLx5	5020601507
Specialnålar för snabb sömnad 75/11 HLx5	5020601508
Specialnålar för snabb sömnad 90/14 HLx5	5020601509
Specialnålar för snabb sömnad 100/16 HLx5	5020601510
Specialnålar för snabb sömnad sortiment HLx5	5020601511

#### Trådval

Kvaliteten på nålen, tråden och tyget spelar en avgörande roll för att uppnå ett perfekt sömnadsresultat.



Vi rekommenderar att du köper trådar av hög kvalitet för att uppnå goda resultat för dina sömnadsprojekt.

- Bomullstrådar har naturfibers fördelar och lämpar sig därför särskilt väl för sömnad av bomullstyger.
- Merceriserade bomullstrådar har en lätt glans och ändrar inte sina egenskaper när de tvättas.
- Polyestertrådar kännetecknas av hög draghållfasthet och är särskilt ljusäkta.
- Polyestertrådar är mer töjbara än bomullstrådar och rekommenderas när det krävs en stark och elastisk söm.
- Rayon-/viskostrådar har naturfibers fördelar och kännetecknas av hög glans.
- Rayon-/viskostrådar är särskilt lämpliga för dekorativa stygn och ger dem en mer tilltalande effekt.

## Tråd- och nålöversikt

Tyg		Tråd	Nåltjocklek (HLx5)
Tunna tyger	Ull	Bomull 50–60	90/14
	Folie Gabardin Tunn jersey	Syntetisk 50–60	
	Flanell i ull	Syntetisk 50–60	
Tjockt tyg	Denim	Syntetisk 20–50	90/14
	Tältduk		100/16
	Konstläder	Syntetisk 20–30	
	Tweed	Bomull 20–50 Syntetisk 30–50	
	Jersey	Syntetisk 20–50	

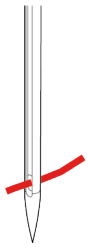
## Nål-tråd-kombination

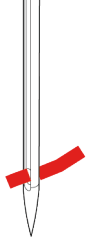
	Förhållandet mellan nål och tråd är bra när tråden passar perfekt i den avlånga skåran och löper lätt genom nålsögat när du syr. Tråden sys optimalt.
	Tråden kan gå av och felstyggn uppstå om tråden har för mycket spelrum i den avlånga skåran och i nålsögat.
	Tråden kan gå av och fastna om tråden nöts mot kanten av den avlånga skåran och inte löper perfekt genom nålsögat.

## 2 Syförberedelser

### 2.1 Anslutning och påslagning

#### Ansluta maskinen och fotpedalen

- > Sätt in elkabelns kontakt i elkabelanslutningen.
- > Sätt stickkontakten i eluttaget.
- > Anslut fotpedalens kontakt till motsvarande uttag i maskinen.

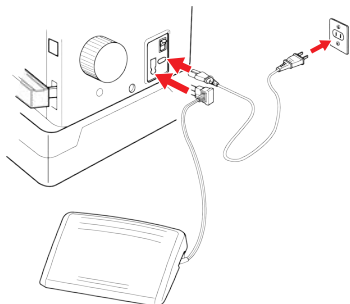

#### Slå på maskinen

Förutsättning:

- Kontakten är ansluten.
- > Sätt maskinens huvudbrytare på «I».



#### Knäspak

Syfoten sänks och höjs tillfälligt med hjälp av knäspaken. Knäspaken är väldigt praktisk när du syr applikationer, lapptäcken och kviltar eftersom du kan placera tyget medan knäet styr syfoten.

#### Montera knäspaken

- > Sätt in knäspaken i knäspaksanslutningen.

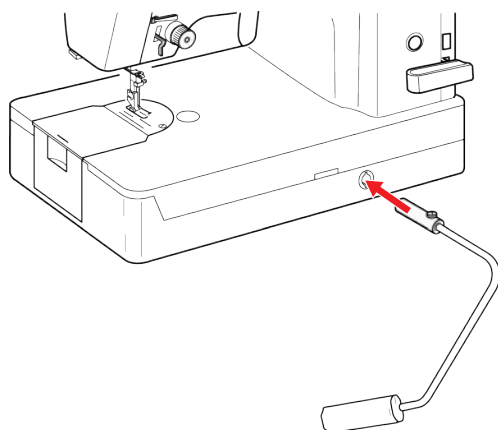

- > Ställ in sitthöjden så att knäspaken kan styras med knäet.

### Justera knäspaken

Knäspakens position och vinkel kan ställas in optimalt till den individuella sittställningen.

- > Sätt in knäspaken i knäspaksanslutningen.
- > Lossa på låsskruven och ställ in vinkeln genom att flytta stången.

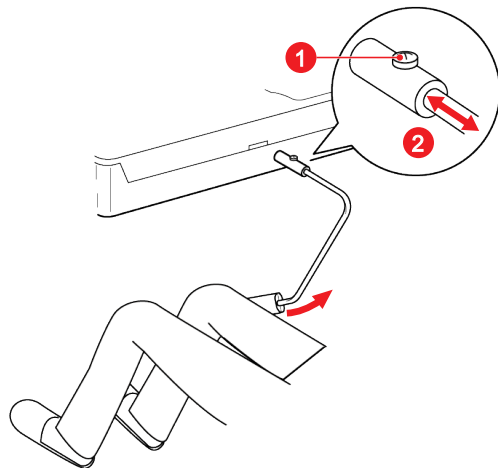

- > Dra åt låsskruven.

### Placera trådledaren

Trådledaren ger en smidig och tasselfri trådvindning från trådrullen. Varje tråd dras igenom en trådledarstång direkt över trådrullen.

- > För att placera den utdragbara trådledaren, håll i trådledaren och dra den uppåt tills det säger stopp.
- > Vrid trådledaren åt vänster och höger tills de båda positioneringsstiften snäpper fast.
  - De yttre trådledarstångarna står parallellt med maskinfronten.

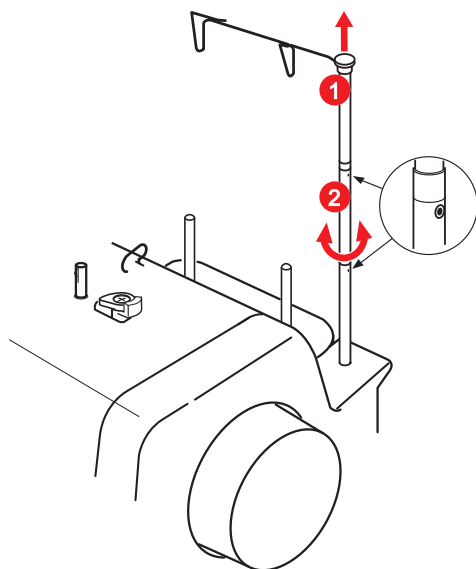

- > Kör i trådledaren genom att trycka ner den lite.

## 2.2 Trådrullehållare

### Sätta på trådrulle och spolbricka

Spolbrickan bidrar till att tråden lindas av jämnare från trådrullen.

- > Sätt trådrullen på trådrullehållaren.
- > Sätt fast en passande spolbricka tätt mot trådrullen, så att inget spelrum finns mellan spolbrickan och trådrullen.

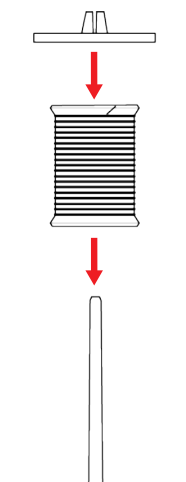

### Använda spolnät

Spolnätet håller tråden på trådrullen och förhindrar att tråden får knutar eller går av.

- > Trä spolnätet över trådrullen. Se till att spolnätet inte glider av trådrullen, t.ex. genom att vika nätet dubbelt över trådrullen eller stoppa in en del av nätet baktill i trådrullen.

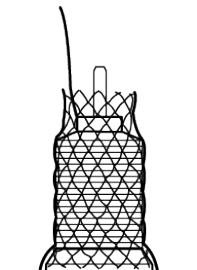

## 2.3 Använda sybord

Det går att sätta dit ett sybord på maskinen för att få större yta att arbeta på.

- > Fäll upp fötterna till sybordet.





- > Skjut sybordet från vänster till höger över maskinbädden.

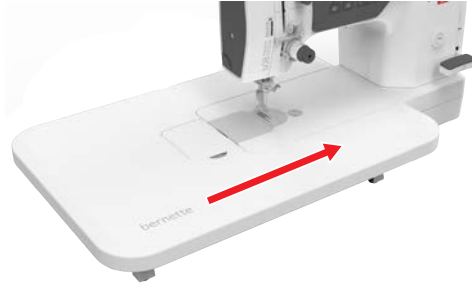

- > För att justera höjden på sybordet, vrid på de ställbara fötterna.
- > Om du vill ta bort sybordet, drar du det över maskinbredden åt vänster.

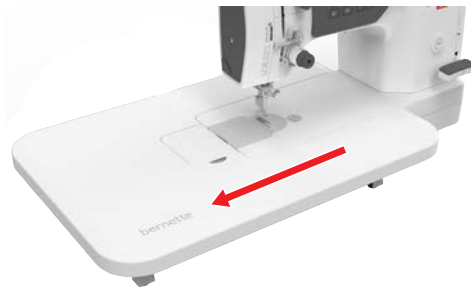

## 2.4 Nål

### Ställa in nålstopp uppe/nerre (permanent)



- > Tryck på knappen för att ställa in nålpositionen «Nålstopp upp-/nedtill».
  - Den högra lysdioden lyser rött.
  - Så snart fotpedalen släpps stannar maskinen i nålposition "nerre".



- > För att ställa in nålpositionen "uppe", tryck igen på «Nålstopp upp-/nedtill».
  - Den vänstra lysdioden lyser grönt.
  - Så snart fotpedalen släpps stannar maskinen i nålposition "uppe".

### Höja och sänka nål

- > För att höja nålen, vrid handhjulet moturs tills nålen är i sitt högsta läge.
- > För att sänka nålen, vrid handhjulet ytterligare moturs tills nålen tränger in i tyget.

### Byta nål

- > Stäng av maskinen.
- > Sänk syfoten.
- > Höj nålen.
- > Lossa fästskruven.

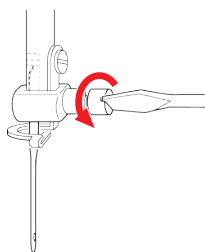

- > Dra ur nålen neråt.

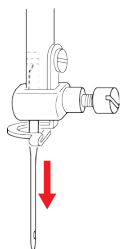

- > Håll den nya nålen med den platta sidan åt höger och tryck upp den i nålhållaren tills det säger stopp.

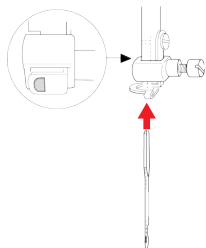

- > Dra åt fästskruven.

## 2.5 Syfot

### Höja och sänka syfot

- > För att höja syfoten trycker du syfotsspaken uppåt.

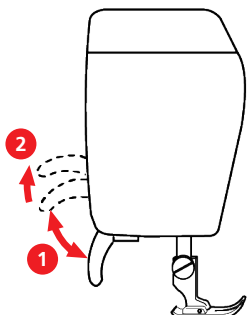

- > För att höja syfoten högre än i normalläget, tryck syfotsspaken helt uppåt och håll.
- > För att sänka syfoten trycker du syfotsspaken nedåt.

### Byta syfot

- > Stäng av maskinen.
- > Höj syfoten.
- > Höj nålen.
- > Lossa på fästskruven och ta bort syfoten.

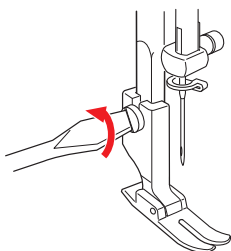

- > Sätt i den nya syfoten och dra åt fästskruven.

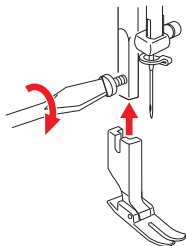

## 2.6 Trådning

### Spola undertråd

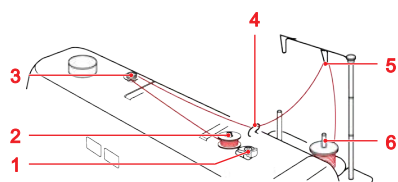

- |   |                 |   |                 |
|---|-----------------|---|-----------------|
| 1 | Spolenhetsstopp | 4 | Trådledare      |
| 2 | Spolenhet       | 5 | Trådledartrådar |
| 3 | Spolförspänning | 6 | Trådrollestift  |

- > Sätt ett spolnät över trådrollen om du spolar glatta trådar för att förhindra att tråden hakar i eller slits av.
- > Placera trådrolle och spolbrickan på trådrollehållaren.
- > Trä tråden genom trådledartråden och trådledaren.
- > Trä tråden runt spolförspänningen.
- > Dra trådänden genom något av spolens innehåll och sätt den tomma spolen på spolenheten.

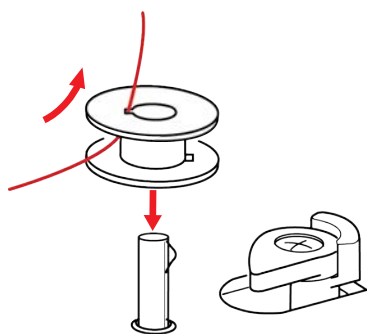

- > Tryck stoppknappen för spolenheten åt vänster mot spolen tills den hakar i.

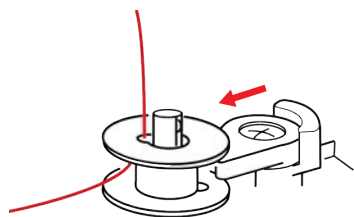

- > Tryck på knappen «Undertrådsspole».
  - Maskinen spolar.

- > För att stoppa spolningen, tryck på knappen «Undertrådsspole» efter några varv.

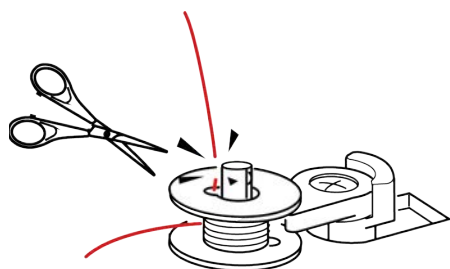

- > Klipp av trådändan strax ovanför spolen.
- > Tryck på knappen «Undertrådsspole» för att starta spolningen.
- > Tryck igen på knappen «Undertrådsspole» för att stoppa spolningen.
  - När spolen är fylld stoppar maskinen spolningen automatiskt.
- > Ta bort spolen och klipp av tråden.

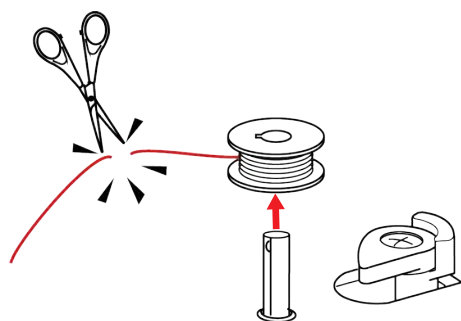

Maskinen är utrustad med en separat spolmotor så att spolningen kan ske även när du syr.

## Trä undertråd

- > Hög nålen.
- > Öppna griparluckan.
- > Ta bort griparskyddet.
- > Stäng av maskinen.
- > Öppna luckan till spolkapseln och ta ut spolkapseln.
- > Sätt i den nya spolen i spolkapseln så att tråden lindas medurs.

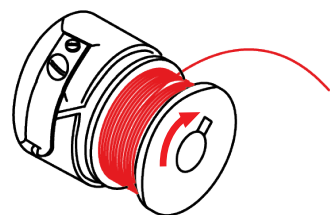

- > Dra in tråden från höger i glipan.

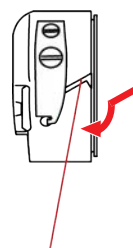

- > För tråden vidare under fjädern genom öppningen.

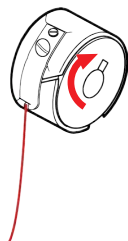

- > Dra i tråden och försäkra dig om att spolen snurrar medurs.

**OBSERVERA****Nålbrott på grund av att tråden är ojämnt spolad på spolen**

Om tråden är ojämnt spolad på spolen kan det leda till att nålen går av eller att trådspänningen blir fel.

- > Använd endast spolar där tråden är jämnt spolad.

- > Håll spolkapseln vid luckan och för in den i griparen tills den hakar i.

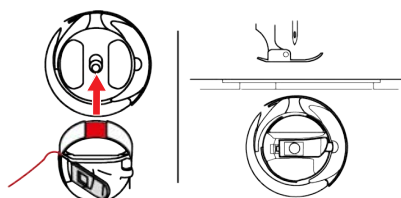

- > Sätt på griparskyddet.
- > Stäng griparluckan.

**Hämta upp undertråden**

- > Hög nålen.
- > Hög syfoten och håll lätt i nåltråden med vänster hand.

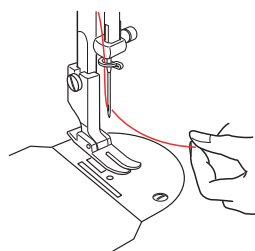

- > Tryck två gånger på «Nålstopp upp-/nedtill»-knappen.
- > Dra övertråden uppåt tills undertråden bildar en ögla.

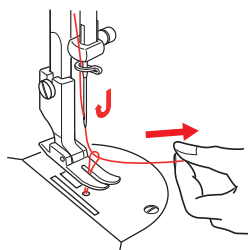

- > Dra undertråden hela vägen upp.

- > Dra båda trådarna ca 10 cm (4 tum) bakåt och under syfoten.

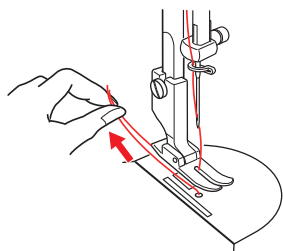

## Trä övertråd

- > Stäng av maskinen.
- > Höj nålen.
- > Höj syfoten.
- > Sätt fast trådrollen på trådrollehållaren så att tråden lindas av medurs.
- > För tråden bakifrån genom trådledaren.

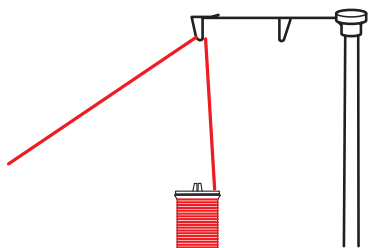

- > Trä tråden genom trådstyrningsplattan (1) och för sedan in tråden mellan trådspänningsbrickorna (2) på vredet för trådspänning. **Obs!** Om tråden tenderar att vrida sig för mycket, mata tråden genom de tre hålen i trådstyrningsplattan enligt bilden (A).

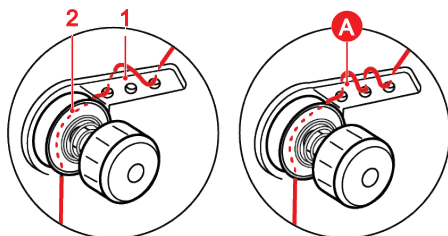

- > Håll tråden med båda händerna och för den medurs runt knappen för trådspänning (1). För tråden över änden på nålstyrningsfjäders (2). Trä in tråden i trådledaren (3) från botten till toppen.

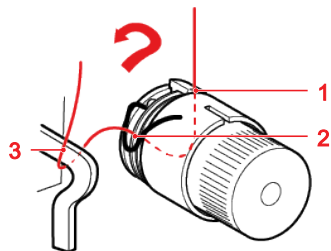

- > **För normal tråd:** Håll tråden med båda händerna och trä in den i ledaren (1) underifrån. Trä tråden från höger till vänster genom trådtilldragaren (2). Trä tråden genom styrningen (1) ovanifrån.

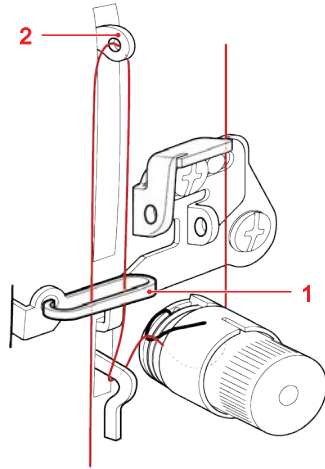

- > **För tjock tråd:** Trä tråden genom de två hålen i trådledaren (1). Trä tråden från höger till vänster genom trådtilldragaren (2) och ner genom trådtilldragaren (3).

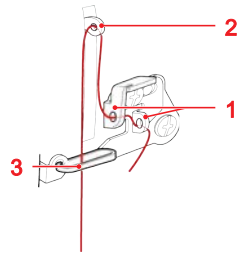

- > Håll tråden med båda händerna och mata in den i ledaren från vänster fram till höger bak.

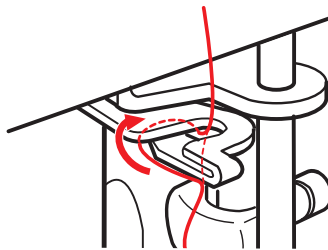

- > Trä tråden genom trådledarna till höger om nålen.

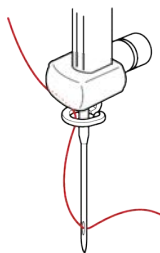

- > Tryck ned nålträdarens påträderspak så långt som möjligt och vrid den bakåt.

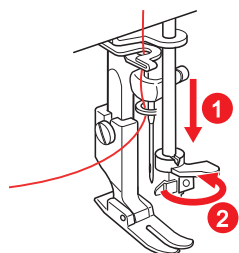

- Trådhaken går från höger till vänster genom nålsögat.
- > Lägg tråden runt trådledaren på nålträdaren framifrån och bak.
- > För tråden till vänster om nålen under trådhaken och håll fast den.

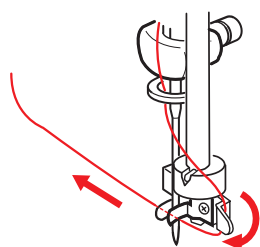

- > Vrid påträderspaken framåt och släpp den så att den återgår till utgångsläget. Håll tråden lös.

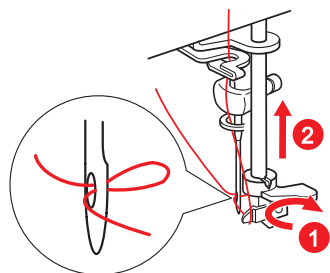

- Trådhaken drar tråden åt höger genom nålsögat så att den bildar en ögla.
- > Dra tråden helt genom nålsögat.

## 2.7 Syinställningar

### Ställa in undertrådsspänningen

Undertrådsspänningen är förinställd för standardtrådar. Vid användning av tjockare trådar eller specialtrådar, t.ex. gummitrådar, kan det vara nödvändigt att justera undertrådsspänningen. Testa alltid på en provlapp innan du ställer in undertrådsspänningen.

- > Sätt i spolen med tråd i spolkapseln.



- > Håll i trådänden och låt spolkapseln falla ner en gång med ett ryck.

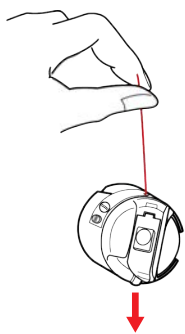

- Om tråden kontinuerligt matas ut ur spolkapseln är undertrådsspänningen för låg.
- Om tråden inte matas ut ur spolkapseln är undertrådsspänningen för hög.
- > Vrid den stora skruven på spolkapseln åt höger för att öka trådspänningen.
- > Vrid den stora skruven på spolkapseln åt vänster för att minska trådspänningen.

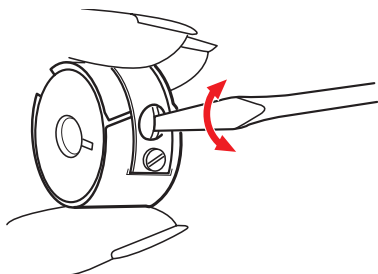

## Ställa in övertrådsspänningen

### Ställ in övertrådsspänningen med hjälp av vredet

Övertrådsspänningen kan ställas in med vredet «Trådspänning». Grundinställningen för övertrådsspänning är 3.

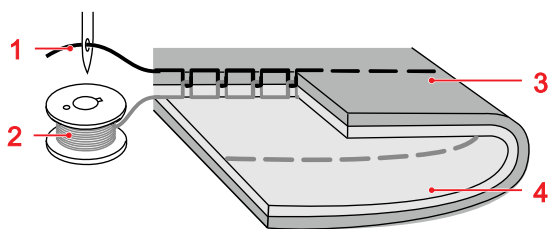

- |   |           |   |                             |
|---|-----------|---|-----------------------------|
| 1 | Övertråd  | 3 | Tygets rätsida (ovansida)   |
| 2 | Undertråd | 4 | Tygets avigsida (undersida) |

Vid optimal raksöm syns inte undertråden på tygets rätsida.

- > Om undertråden syns på tygets rätsida ska övertrådsspänningen ställas in på ett lägre värde med hjälp av vredet.

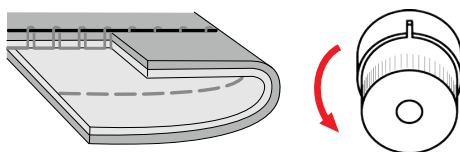

- > Om övertråden syns på tygets avigsida ska övertrådsspänningen ställas in på ett högre värde med hjälp av vredet.

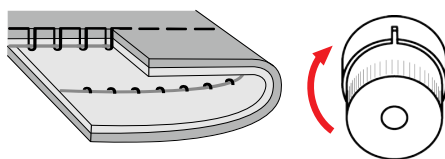

## Ställ in övertrådsspänningen i trådledaren (tjocka trådar)

Dessutom kan övertrådsspänningen ändras genom att flytta justeringsplattan.

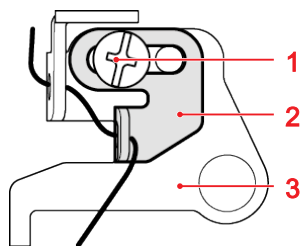

- |   |                  |   |            |
|---|------------------|---|------------|
| 1 | Fästskruv        | 3 | Trådledare |
| 2 | Justeringsplatta |   |            |

- > För att minska övertrådsspänningen, lossa på fästskruven, skjut justeringsplattan åt vänster och dra åt fästskruven.

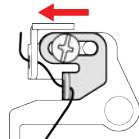

- > För att öka övertrådsspänningen, lossa på fästskruven, skjut justeringsplattan åt höger och dra åt fästskruven.

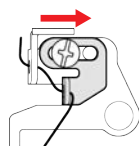

## Ställa in övertrådsspänningen i trådspännaren

Dessutom kan övertrådsspänningen ändras genom att vrida på vredet för «Trådspännaren». När du vrider ändras spänningen mellan trådspänningsbrickorna. Grundinställningen är att skruvhuvudet ska sjunka in i vredet upp till ca 4 mm (1/8 till 3/16 tum).

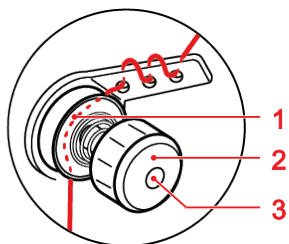

- |   |                       |   |            |
|---|-----------------------|---|------------|
| 1 | Trådspänningsbrickor  | 3 | Skruvhuvud |
| 2 | Vred för trådspännare |   |            |

> För att minska övertrådsspänningen, vrid vredet moturs.

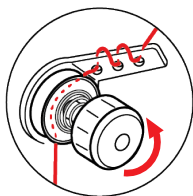

> För att öka övertrådsspänningen, vrid vredet medurs.

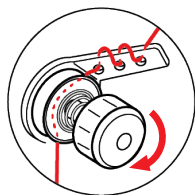

## Reglera syhastigheten

### Reglera hastigheten med hastighetsreglaget

Den maximalt möjliga hastigheten kan regleras steglöst med hastighetsreglaget.

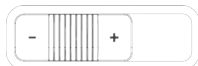

- > Skjut hastighetsreglaget åt vänster för att sänka hastigheten.
- > Skjut hastighetsreglaget åt höger för att öka hastigheten.

### Justera hastigheten med fotpedalen

Sömnadshastigheten kan regleras steglöst med fotpedalen upp till den maximala hastigheten.

- > Trampa försiktigt ner fotpedalen för att starta maskinen.
- > Tryck ner fotpedalen en bit till om du vill sy fortare.
- > Släpp fotpedalen för att stanna maskinen.

### Ställa in stygnlängd

Stygnlängden kan ställas från 0–6 mm in med vredet «Stygnlängd».

- > Vrid vredet «Stygnlängd» (1), tills önskad stygnlängd visas på displayen (2).

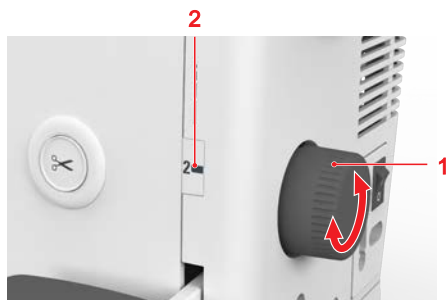

### Ställa in syfotstryck

Syfotstrycket kan ställas in med vredet «Syfotstryck».



Syfotstrycket är till för att ställa in bästa möjliga tryck mot tyget med hänsyn till tygets tjocklek. För kraftiga tyger rekommenderas att sänka syfotstrycket. Detta har fördelen att tyget kan flyttas bättre. Vid tunna tyger rekommenderas att öka syfotstrycket. Det har fördelen att tyget inte kan förflyttas för lätt under syfoten.

- > För att öka syfotstrycket, vrid vredet «Syfotstryck» medurs.
  - > För att sänka syfotstrycket, vrid vredet «Syfotstryck» moturs.
- Obs!** Minska inte syfotstrycket under 0 «0», annars kommer tyget inte att matas.

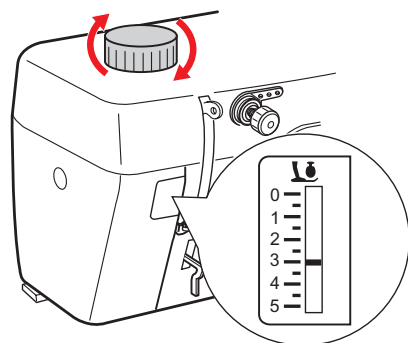

## 3 Sy

### 3.1 Bakåtsöm

Bakåtsöm används i början och slutet av sömmen för att fästa den.

- > Tryck in och håll knappen "bakåtsöm" nedtryckt.



- > Använd fotpedalen.
  - Maskinen syr bakåtsöm tills knappen «bakåtsöm» släpps.

### 3.2 Sy tjocka partier med nivåplatta

Nivåplattan (valfritt tillbehör) är ett praktiskt hjälpmedel när du syr tjocka partier.

- > Sänk nålen och lyft syfoten när den når högsta punkten.
- > Utjämna syfotens höjd genom att placera en, två eller tre nivåplattor under syfoten och bakom nålen.

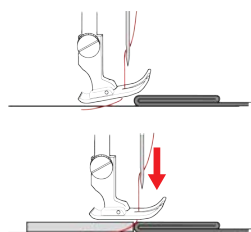

### 3.3 Sy hörn



- > Aktivera «Nålstopp nere».
- > Stanna maskinen när du kommer till ett hörn.
- > Hög syfoten.
- > Använd nålen som vridpunkt och vrid på tyget.

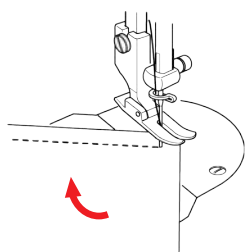

- > Sänk syfoten och sy vidare.

### 3.4 Sy i tyger som inte glider lätt

Material som inte glider lätt, t.ex. läder, konstläder, plast eller vinyl, kan enkelt sys med raksömfoten med glidsula (valfritt tillbehör).

- > Montera raksömfoten med glidsula.
- > Ställa in den stygnlängd du vill ha.
- > Sy med långsam och jämn hastighet. Justera vid syfotstrycket och trådspänningen vid behov.

### 3.5 Sy i blyxtlås

Eftersom det kan vara svårt att mata tyget i början av sömnaden rekommenderar vi att du håller i trådarna ordentligt i början eller drar arbetet något bakåt för några stygn eller syr 1–2 cm (0,5–1 tum) bakåt först.

- > Ställ in stygnlängden på «0,5–4».
- > Ställ in trådspänningen på «4–5».
- > Ställ in syfotstrycket på «3–5».
- > Montera den justerbara blyxtlåsfoten (valfritt tillbehör).
- > Lossa på skruven, justera blyxtlåsfotens position i förhållande till nålen och dra åt skruven.

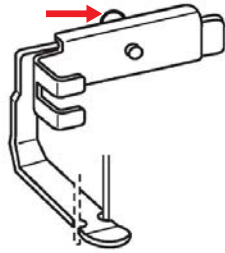

- > För att sy på blyxtlåsets högra sida, placera blyxtlåsfoten till höger om nålen.
- > Sänk blyxtlåsfoten i slutet av blyxtlåset så att nålen går igenom tyget bredvid vecket och blyxtlåset.
- > För att sy på blyxtlåsets vänstra sida, placera blyxtlåsfoten till vänster om nålen.

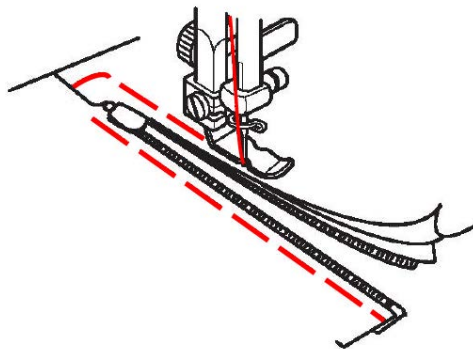

### 3.6 Sy i dolda blyxtlås



Eftersom det kan vara svårt att mata tyget i början av sömnaden rekommenderar vi att du håller i trådarna ordentligt i början eller drar arbetet något bakåt för några stygn eller syr 1–2 cm (0,5–1 tum) bakåt först.

Blyxtlåsfot för dolda blyxtlås (valfritt tillbehör) krävs.

- > Ställ in stygnlängden.
- > Öppna blyxtlåset helt.
- > Nåla fast den högra halvan av blyxtlåset på tygets högra sida med rätsidorna vända mot varandra.
- > Montera blyxtlåsfot för dolda blyxtlås.

- > Fäst blytlåset på plagget. Lägg ett tjockt papper mellan blytlåset och tyget.

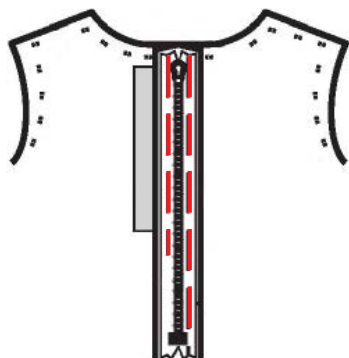

- > Ta bort den mellersta tråckeltråden och öppna blytlåset.
- > Sy fast blytlåsets höger- och vänstersida i änden på blytlåsets öppning.

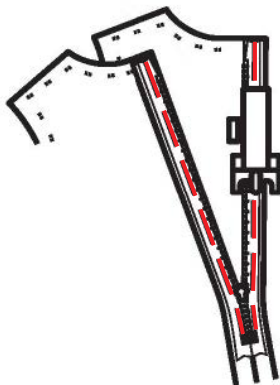

### 3.7 Sy en smal kantstickning

- > Montera den smala raksömfoten.
- > Ställa in den stygnlängd du vill ha.
- > Placera tygkanten till vänster om kanten på den smala raksömfoten.

### 3.8 Kantsticka tygkanterna med kantlinjal

När du syr parallella, breda kantsömmar navigerar du med fördel med kantlinjalen längsefter en sydd linje.

- > Ställa in den stygnlängd du vill ha.
- > Montera kantlinjalen i hålet för tillbehör och ställ in önskat avstånd till nålen.

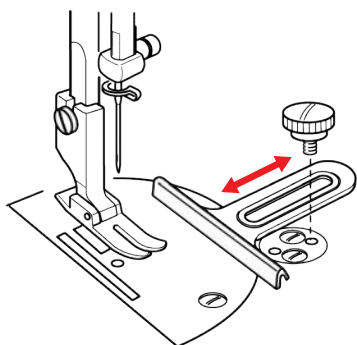

- > Dra åt skruven igen.

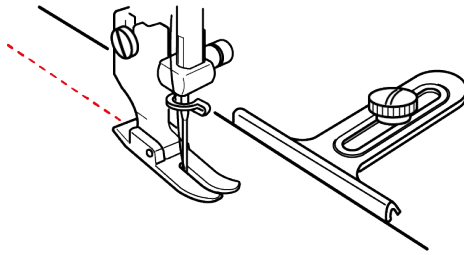

### 3.9 Sy en bred kantstickning

- > Montera kantlinjalen och ställ in önskat avstånd till nålen.
- > Ställa in den stygnlängd du vill ha.
- > Mata tygkanten längs kantlinjalen.

### 3.10 Sy fällkanter

- > Ställa in den stygnlängd du vill ha.
- > Montera raksömsfoten eller den smala raksömsfoten.
- > Mata den inre, övre fällkanten åt höger precis längs syfotens kant.

### 3.11 Sy smalsöm

Fällvikare (valfritt tillbehör) krävs.

- > Montera fällvikare.
- > Ställa in den stygnlängd du vill ha.
- > Vik in kanten på tyget ca 3 mm och vik över igen. Vik de första 5 cm av den tygkant som ska sys över.

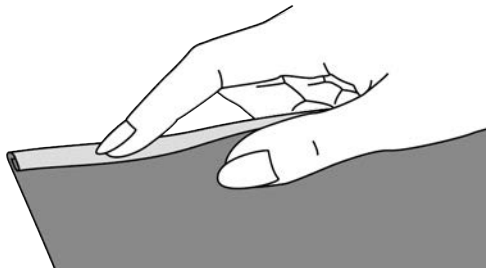

- > Placera tygkanten med avigsidan uppåt precis under syfoten.
- > Sy 4–5 stygn.
- > Fäll upp nål och syfot.
- > Dra bak tyget ca 10–15 cm. Skär inte av trådarna.
- > Håll fast de 4 trådarna med vänster hand. Dra med höger hand tygkanten in i snäcken på fällvikaren.

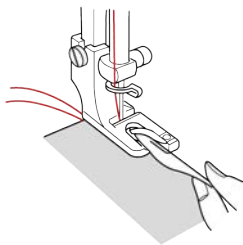

- > Sänk syfoten.



- > Sy långsamt vidare så att klippkanten på tyget viker sig lätt framför fällvikaren och håller sig till vänster. För in tygkanten jämnt i snäckan på fällvikaren och sy vidare.

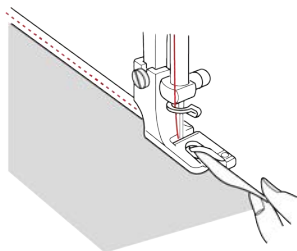

### 3.12 Sy träckelstygn

Det är lämpligt att använda träckelsöm när du syr flera tyglager. När du syr träckelsöm kan du med fördel använda en tunn stoppningstråd. Stoppningstråden är lättare att ta bort.

- > Montera raksömsfot.
- > Ställ in maximal stygnlängd.



Nåla ihop tyglagren tvärs mot träcklingsriktningen för att förhindra att tyglagren förskjuts.

### 3.13 Rynkning

Perfekt för fina och halvkraftiga tyger. För dekoration av kläder eller prydnadsföremål.

- > Montera raksömsfot.
- > Ställ in stygnlängden på «4».
- > Ställ in trådspänningen på «2» eller mindre.
- > Dra ut övertråden och undertråden ca 5 cm (20 tum).
- > Sy en fotbredd längs tygkanten. Fäst med några efterstygn i början. Låt trådändarna vara ca 10–12 cm (4–5 tum) långa i slutet.
- > Sy ytterligare linjer med ca 5 mm (1/4 tum) mellanrum. Fäst med några efterstygn i början. Låt trådändarna vara ca 10–12 cm (4–5 tum) långa i slutet.
- > Dra i undertrådarna och fördela rynkorna jämnt.

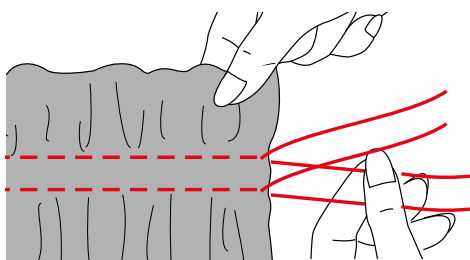

## 4 Kviltning

### 4.1 Frihandskviltning

För kviltningsarbeten används stygnplåten för kviltning (valfritt tillbehör) och foten för frihandskviltning (valfritt tillbehör).

Vi rekommenderar att du använder sybordet. Medan du frihandskviltar ger det bäst resultat om du kviltar från mitten och utåt med lätta, runda rörelser åt alla håll tills det önskade motivet skapats.

Vid meanderkviltning täcks hela ytor med kviltsömmar. Sömmlinjerna är rundade och får inte korsa varandra.



Använd kvilthandskar med gumminoppor för att lättare kunna styra tyget.

Förutsättning:

- Kviltöversida, vaddering och kviltundersida ska vara väl sammanlagda och träcklade.
- > Montera stygnplåt för kviltning.
- > Ta bort syfoten och sätt fast foten för frihandskviltning på syfotstången.
- > Dra åt foten för frihandskviltning med skruven.
- > Ställ in stygnlängd «0».
- > Justera övertrådsspänningen vid behov.
- > Använd fotpedalen.
- > Håll båda händerna nära syfoten så att du kan föra tyget som i en ram.
- > Om tråden ligger överst, mata arbetet lite långsammare.
- > Om det blir knutar på avigsidan av tyget, mata arbetet snabbare.

### 4.2 Sy med lapptäcksteknik

#### Ihopsömnad

- > Montera syfoten för lapptäcksteknik (valfritt tillbehör).
- > Ställ in stygnlängden på «0,5–4».
- > Ställ in övertrådsspänningen på «4–5».
- > Ställ in syfotstrycket på «3–5».
- > Placera de två bitarna med rätsidorna mot varandra.
- > Sy ihop bitarna med en sömsmån på 5 mm eller mata dem längs skåran för lapptäcksfoten.

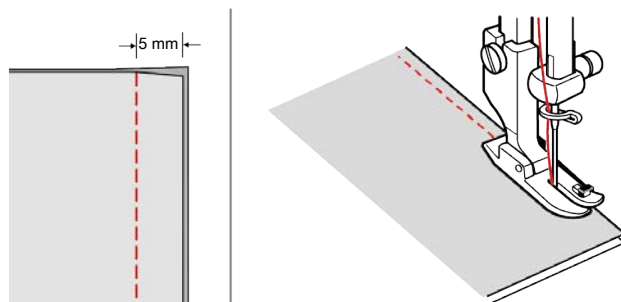

> Pressa isär sömnsmånerna.

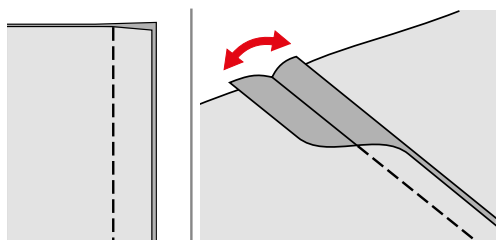

## 5 Underhåll och rengöring

### 5.1 Rengöra mataren och griparen

Du måste med jämna mellanrum ta bort trådrester som har samlats under stygnplåten.



Elektriskt drivna komponenter

Risk för skada på nål och gripare.

> Stäng av maskinen och koppla bort den från elnätet.

- > Ta bort syfot och nål.
- > Öppna griparluckan och ta bort griparskyddet.
- > Lossa båda skruvarna och ta bort stygnplåten.

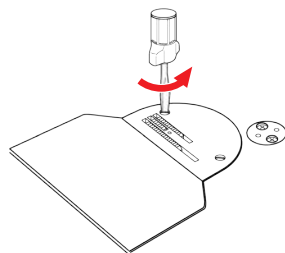

- > Sätt i och ta bort spolkapseln och spolen.
- > Rengör mataren och griparen med penseln.

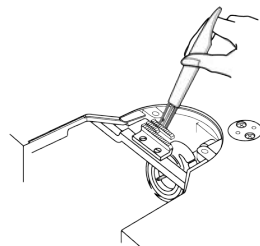

- > Sätt fast stygnplåten. Sätt i och dra åt båda skruvarna.
- > Sätt i griparskyddet och stäng griparluckan.
- > Sätt i nålen.
- > Montera syfoten.

### 5.2 Rengöra spolkapseln



Elektriskt drivna komponenter

Risk för skada på nål och gripare.

> Stäng av maskinen och koppla bort den från elnätet.

- > Ta bort syfot och nål.
- > Öppna griparluckan och ta bort griparskyddet.
- > Ta bort stygnplåten.
- > Ta ut spolen ur spolkapseln.
- > Rengör spolkapseln med penseln.
- > Hög nålen till högsta läget.
- > Rengör griparbanan med penseln.
- > Sätt in spolen i spolkapseln.
- > Montera stygnplåten.
- > Fäst griparskyddet och stäng griparluckan.
- > Montera nålen och syfoten.

### 5.3 Smörja maskinen

Genom att smörja maskinen går det att undvika störande ljud från griparen och området runt omkring. Använd endast den medföljande symaskinsoljan «M0-70» alternativt symaskinoljan «OP-8J» eller «Klüber OY 100» för den här symaskinen. bernette rekommenderar att man smörjer griparen vid följande tillfällen:

- innan maskinen används för första gången
- när maskinen har stått oanvänd länge
- vid intensiv användning: dagligen innan du börjar sy
- Vid störande ljud från området runt griparen



#### Elektriskt drivna komponenter

Risk för skada på nål och gripare.

- > Höj syfoten.
  - > Slå av maskinen och koppla bort den från elnätet.
- 
- > Smörj de markerade områdena med tre droppar olja vardera.

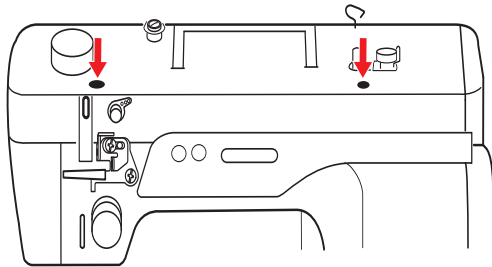

- > Ta ut spolkapseln.
- > Rengör griparbanan med pensel och mjuk trasa. Använd inga spetsiga föremål vid rengöringen.
- > Applicera en droppe smörja på vart och ett av de markerade områdena på filten.

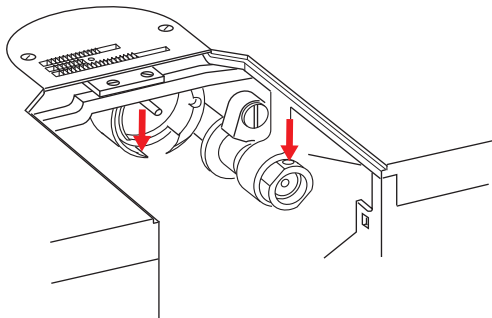

- > Vrid på handjulet några gånger moturs och torka bort överskottsolja med trasa.
- > Sätt i spolkapseln.
- > Sy först på en provlapp.

## 6 Åtgärda fel

Fel	Möjliga orsaker	Åtgärda fel
<b>Ojämn stygnbildning</b>	Övertråden är för spänd/lös.	> Ställ in övertrådsspänningen. (se sida 25)
	Nålen är trubbig eller böjd.	> Byt nål och kontrollera att den nya nålen som används är ny. (se sida 17)
	Nål med låg kvalitet.	> Använd en ny nål.
	Tråd med låg kvalitet.	> Använd kvalitetstråd.
	Fel nål-tråd-kombination.	> Anpassa nålen efter trådtjockleken.
	Tråden är felträdd.	> Trä om tråden.
	Det har dragits i tyget.	> Mata tyget jämnt och regelbundet.
	Det sitter damm eller trådrester under spolkapselns spännfjäder.	> Rengör spolkapseln. (se sida 36)
<b>Felstygn</b>	Fel nål.	> Använd nålar från nålsystemet HLx5. (se sida 12)
	Nålen är trubbig eller böjd.	> Byt nål. (se sida 17)
	Nål med låg kvalitet.	> Använd en ny nål.
	Nålen är felmonterad.	> Sätt i nålen med den platta sidan åt höger och skjut upp den i nålhållaren tills det säger stopp och skruva fast.
	Fel nålspets.	> Anpassa nålspetsen efter arbetets textilstruktur.
	<b>Det lyser inte vid knappen «undertrådsspole»</b>	Belysningen är trasig.
<b>Det lyser inte vid knappen «nålstopp uppe/nere»</b>	Belysningen är trasig.	> Kontakta en bernette-återförsäljare.
<b>Nålen gick av</b>	Nålen är felmonterad.	> Sätt i nålen med den platta sidan åt höger och skjut upp den i nålhållaren tills det säger stopp och skruva fast. (se sida 17)
	Det har dragits i tyget.	> Mata tyget jämnt och regelbundet.
	Tjockt tyg har tryckts fram.	> Använd en syfot som passar till tjockt tyg, t.ex rullfot. > Använd nivåplattor (valfritt tillbehör) för att utjämna där flera tyglager sys ihop. (se sida 29)
	Tråd med knutar.	> Använd kvalitetstråd.

Fel	Möjliga orsaker	Åtgärda fel
<b>Övertråden gick av</b>	Fel nål-tråd-kombination.	> Anpassa nålen efter trådtjockleken.
	Övertråden är för spänd.	> Minska övertrådsspänningen. (se sida 25)
	Tråden är felträdd.	> Trä om tråden.
	Tråd med låg kvalitet.	> Använd kvalitetstråd.
	Griparspetsen eller nålöppningen i stygnplåten är skadade.	> Byt stygnplåt. > Kontakta en bernette-återförsäljare.
<b>Undertråden gick av</b>	Spolen är inte rätt isatt.	> Ta ur och sätt i spolen igen och dra ut tråden. – Tråden ska löpa lätt.
	Spolen är felspolad.	> Kontrollera spolen och se till att den blir korrekt spolad. (se sida 19)
	Nålöppningen i stygnplåten är skadad.	> Byt stygnplåt. > Kontakta en bernette-återförsäljare.
	Nålen är trubbig eller böjd.	> Byt nål.
<b>Sömfel</b>	Trådrester i trådspännaren.	> Dra en dubbelvikt tunn tygbit (utan ytterkant) flera gånger genom trådspänningsbrickorna.
	Tråden är felträdd.	> Trä om tråden.
	Tråden är fastklämd i griparen.	> Ta bort övertråd och undertrådsspole, vrid handhjulet för hand fram och tillbaka och ta bort trådresterna.
	Fel nål-tråd-kombination.	> Anpassa nålen efter trådtjockleken.
<b>Maskinen startar inte</b>	Maskinen är avstängd.	> Slå på maskinen. (se sida 14)
	Maskinen är inte ansluten till elnätet.	> Anslut maskinen eller sätt i kontakten. (se sida 14)
	Maskinen är trasig.	> Kontakta bernette-återförsäljare.
	Olämplig rumstemperatur.	> Ställ maskinen i ett rumstempererat rum i en timme innan du börjar sy. > Anslut maskinen och slå på den.
	Syfoten är uppfälld.	> Sänk syfoten. (se sida 18)
	Fotpedalen är inte ansluten.	> Anslut fotpedalen. (se sida 14)

## 7 Tekniska data

Beteckning	Värde	Enhet
Max. hastighet	1600	styggn per minut
Mått (B × H × T)	498 × 338 × 228 (19,6 × 13,3 × 9,0)	mm (tum)
Vikt	14,6 (32,2)	kg (lb)
Ingångsspänning	110 230	V V
Energiförbrukning	95	W
Ljudtrycksnivå	< 80	dB (A)
Skyddsklass (elektroteknik)	II	







1600 STITCHES  
PER MINUTE



EXTENSION TABLE  
INCLUDED



EXTRA LARGE  
BOBBIN



2 PRESSER FEET  
INCLUDED



[www.bernette.com/b08](http://www.bernette.com/b08)

2024-06 SV  
5020105.00A.06

© BERNINA International AG  
Steckborn CH, [www.bernina.com](http://www.bernina.com)