



b05
CRAFTER

Mode d'emploi

bernette

SWISS DESIGN

Sommaire

CONSIGNES DE SÉCURITÉ IMPORTANTES	5	Enfilage du fil de canette	32
Remarques générales	8	Remonter le fil de canette	33
1 My bernette	10	3 La couture créative	35
1.1 Aperçu de la machine	10	3.1 Sélectionner le motif de point	35
Vue avant	10	3.2 Modifier un motif de point	36
Vue du dessus	11	Réglage de la largeur de point	36
Aperçu arrière	12	Réglage de la longueur de point	36
1.2 Accessoires	12	Régler la tension du fil supérieur	37
Accessoires fournis	12	Régler l'équilibrage	37
Aperçu des pieds-de-biche	13	3.3 Couture en marche arrière	38
1.3 Fils, aiguilles, tissus	14	3.4 Points d'arrêt	39
Aperçu sur les aiguilles	14	3.5 Coudre sur des épaisseurs	39
Rapport aiguille-fil	16	3.6 Coudre des angles	40
Exemple de description d'aiguille	16	3.7 Coudre des matières glissant difficilement	40
Sélection des fils	17	4 Points utilitaires	41
2 Préparation à la couture	18	4.1 Aperçu sur les points utilitaires	41
2.1 Connecter et mettre sous tension	18	4.2 Coudre un point droit	42
Brancher la machine et la pédale	18	4.3 Coudre une fermeture à glissière	43
Allumer la machine	18	4.4 Coudre une fermeture à glissière sous patte	44
Régler la vitesse avec la pédale	18	4.5 Coudre un point droit triple	46
2.2 Support de bobine	19	4.6 Coudre un triple point zigzag	47
Support de bobine à l'horizontale	19	4.7 Point superstretch	47
Second support de bobine de fil	19	4.8 Zigzag cousu	47
2.3 Bras libre	20	4.9 Reprisage manuel	48
2.4 Plateau à ouvrage avec coffret à accessoires	20	4.10 Surfiler le bord d'un tissu	49
2.5 Relever ou abaisser la griffe d'entraînement	21	4.11 Coudre un double surjet	50
2.6 Aiguille	21	4.12 Coudre un point de surjet variable	51
Relever et abaisser l'aiguille	21	4.13 Piquer serré des bords	51
Changement d'aiguille	21	4.14 Piquer large des bords	51
Régler la position de l'aiguille	22	4.15 Piquer des bords avec le guide linéaire	52
2.7 Pied-de-biche	23	4.16 Coudre un bord d'ourlet	52
Relever et abaisser le pied-de-biche	23	4.17 Coudre un ourlet étroit	53
Changement de pied-de-biche	23	4.18 Coudre un ourlet invisible	54
Régler la pression du pied-de-biche	24	4.19 Coudre un ourlet apparent	55
2.8 Enfiler	25	4.20 Coudre une couture plate de liaison	55
Préparation de l'enfilage	25		
Enfiler le fil supérieur	26		
Enfilage d'une aiguille jumelée	29		
Enfiler une aiguille triple	29		
Embobiner la canette	30		

4.21	Coudre un point de bâti	55
5	Points décoratifs	56
5.1	Aperçu sur les points décoratifs	56
5.2	Modifier la densité des points	57
5.3	Points de fronce	57
	Fronçage	57
	Smocks	57
5.4	Points de liaison	58
	Couture d'assemblage avec point fagot	58
	Couture d'assemblage avec point de surjet double	59
5.5	Finitions des bords	59
	Ourlet coquille avec point de surjet variable	59
	Ourlet coquille avec point satin	60
6	Boutonnieres	61
6.1	Aperçu sur les boutonnieres	61
6.2	Marquer des boutonnieres	61
6.3	Déterminer la longueur de la boutonniere	61
6.4	Renforcement de boutonniere	61
6.5	Effectuer un essai de couture	62
6.6	Coudre une boutonniere automatique	62
6.7	Ouverture de boutonniere	64
6.8	Coudre un bouton	64
7	Quilter	65
7.1	Aperçu sur les points quilt	65
7.2	Applications	65
7.3	Guider librement le quilt	65
7.4	Coudre des patchworks	67
8	Entretien et nettoyage	68
8.1	Nettoyage de la griffe d'entraînement	68
8.2	Nettoyer le boîtier de canette	69
8.3	Huiler la barre à aiguille	71
9	Dépannage	72
10	Données techniques	74
11	Annexe	75
11.1	Aperçu des motifs	75
	Aperçu des motifs de point	75
	Index alphabétique	76

CONSIGNES DE SÉCURITÉ IMPORTANTES

Veuillez lire attentivement ces prescriptions de sécurité avant d'utiliser la machine. Lisez attentivement ces directives d'emploi dans leur intégralité avant d'utiliser la machine.

DANGER

Pour assurer la protection contre les décharges électriques, il convient de respecter les instructions suivantes.

- Ne jamais laisser la machine sans surveillance tant qu'elle est connectée au réseau électrique.
- Immédiatement après l'utilisation et avant le nettoyage de la machine, arrêter la machine et débrancher le câble secteur de la prise.

Pour la protection contre les blessures des personnes, il convient de respecter les instructions suivantes.

- Ne jamais regarder directement dans la lumière LED avec un instrument optique (par exemple, une loupe).
- Si la lampe à LED est endommagée ou défectueuse, la faire contrôler ou réparer chez le revendeur spécialisé le plus proche.
- Arrêter la machine avant toute intervention dans la zone de l'aiguille.
- Avant de démarrer la machine, refermer tous les couvercles/capots.

AVERTISSEMENT

Pour la protection contre les brûlures, le feu, les chocs électriques ou les blessures de personnes, il convient de respecter les instructions suivantes.

Généralités

- Cette machine doit être exclusivement utilisée pour les fonctions auxquelles elle est destinée et qui sont décrites dans ces directives d'emploi.

Environnement de travail

- Ne jamais utiliser la machine à l'extérieur.
- Utiliser la machine uniquement dans des locaux secs.
- Ne jamais utiliser la machine dans un environnement humide ou mouillé.
- Ne pas utiliser la machine dans des endroits où des produits à gaz propulseur (sprays) ou à oxygène sont utilisés.
- Ne pas utiliser la machine dans des endroits où il y a un enrichissement en oxygène.

État technique

- Ne jamais utiliser la machine à l'état humide ou mouillé.
- Ne jamais utiliser la machine si celle-ci ne fonctionne pas correctement.
- Ne pas utiliser cette machine si la fiche d'alimentation électrique ou le câble secteur est endommagé.
- Ne pas utiliser la machine si elle est tombée, qu'elle est endommagée ou qu'elle est tombée dans l'eau.
- Si la machine est endommagée ou si elle ne fonctionne pas correctement, la faire réviser ou réparer chez le revendeur spécialisé bernettele plus proche.
- Toutes les ouïes d'aération de la machine ainsi que la pédale de commande doivent être exemptes de peluches/fibres, poussières et résidus de tissu.
- Ne pas utiliser la machine si les fentes d'aération sont obstruées.

Accessoires et consommables

- Utiliser uniquement les accessoires originaux recommandés par le fabricant.
- Toujours utiliser une plaque à aiguille bernette d'origine.
L'utilisation d'une plaque à aiguille inappropriée peut entraîner une cassure de l'aiguille.
- Utiliser exclusivement des aiguilles droites d'excellente qualité.
Les aiguilles tordues ou endommagées peuvent entraîner une cassure d'aiguille.
- Cette machine est doublement isolée.
Utiliser exclusivement des pièces de rechange d'origine. Tenir compte des indications relatives à l'entretien des produits à double isolation.
- Pour lubrifier la machine, utiliser exclusivement l'huile recommandée par bernette.

Utilisation conforme à l'usage prévu

- La machine peut être utilisée, nettoyée et entretenue par des enfants à partir de 8 ans ou par des personnes dont les capacités physiques, sensorielles ou mentales sont restreintes ou si elles ne possèdent pas l'expérience et les connaissances suffisantes.
- Ces personnes doivent être sous surveillance lorsqu'elles utilisent la machine, ou il convient de s'assurer qu'elles savent comment utiliser la machine en toute sécurité et connaissent les dangers associés à son utilisation.
- Les enfants ne doivent pas jouer avec la machine.
- Redoublez de vigilance lorsque la machine est utilisée par des enfants ou en présence d'enfants.
- N'utiliser la machine qu'avec le cordon secteur fourni.

- Le cordon secteur prévu pour les États-Unis et le Canada (connecteur NEMA 1-15) doit uniquement être utilisé pour une tension secteur maximale de 150 V mise à la terre.
- Si la machine est utilisée dans un pays autre que le pays d'origine, il faut se procurer le cordon secteur qui convient pour ce pays auprès du revendeur bernettespécialisé.
- Utiliser exclusivement une pédale de commande du type FC-2902D/ FC-1902A.
- Ne pas introduire d'objets dans les orifices de la machine.
- Aucun objet ne doit être posé sur la pédale de commande.
- Pendant la couture, ne guider le tissu que doucement. Tirer et pousser le tissu peut entraîner la cassure de l'aiguille.
- Tenez les doigts éloignés de toutes les pièces mobiles.
- Une grande prudence est de mise dans la zone de l'aiguille.
- Ne soulever la machine que par la poignée.
- Pour toutes activités impliquant l'aiguille – par ex. avant d'enfiler ou de changer l'aiguille, d'enfiler le fil du crochet ou de changer le pied-de-biche – arrêter la machine.
- Pour éteindre la machine, mettre l'interrupteur principal sur « 0 ».
- Lorsque des éléments de protection sont retirés, lorsque la machine est huilée ou lorsque d'autres travaux de nettoyage et d'entretien mentionnés dans ce mode d'emploi sont effectués, mettre la machine hors tension et débrancher la fiche d'alimentation de la prise de courant.
- Retirer la fiche d'alimentation de la prise en tirant sur la fiche. Ne pas tirer sur le cordon.

BIEN CONSERVER LES CONSIGNES DE SÉCURITÉ

Remarques générales

Mise à disposition du mode d'emploi

La notice abrégée fait partie intégrante de la machine.

- Ranger la notice abrégée de la machine à un endroit approprié à proximité de la machine et à disposition à des fins de consultation.
- La version la plus récente du manuel d'instructions complet peut être téléchargée à partir de www.bernette.com.
- Si la machine est transmise à un tiers, ne pas omettre de joindre la notice abrégée à la machine.

Utilisation conforme

Votre machine bernette a été conçue et construite pour un usage domestique privé. Elle est construite pour coudre des tissus et d'autres matériaux indiqués dans ces directives d'emploi. Tout autre usage n'entre pas dans le cadre des dispositions d'emploi. BERNINA n'assume aucune responsabilité pour les conséquences dues au non respect de ces dispositions.

Équipement et contenu de livraison

Des exemples d'images sont utilisés dans ce guide à titre d'illustration. Les machines et les accessoires présentés sur les photos ne correspondent pas nécessairement au contenu réel de votre machine. Les accessoires fournis peuvent faire l'objet de modifications en fonction du pays de livraison. Vous pouvez acheter les accessoires évoqués ou illustrés qui ne font pas partie du contenu de la livraison en tant qu'accessoire en option auprès du revendeur bernette. Vous trouverez d'autres accessoires sur www.bernette.com.

Pour des raisons techniques et dans le but d'améliorer le produit, l'équipement de la machine et le contenu de la livraison peuvent être modifiés à tout moment et sans préavis.

Maintenance des produits doublement isolés

Un produit doublement isolé est équipé de deux unités d'isolation au lieu d'une mise à terre. Aucun agent de mise à terre n'est intégré dans un produit doublement isolé et ne devrait donc pas être utilisé. La maintenance d'un produit doublement isolé exige la plus grande prudence et des connaissances approfondies du système et ne devrait donc qu'être effectuée par un technicien qualifié. N'utilisez que des pièces détachées originales pour le service et les réparations. Un produit à double isolation est désigné de la manière suivante : «double isolation» ou «doublement isolé».



Ce symbole peut également caractériser un tel produit.

Protection de l'environnement

BERNINA International AG s'engage pour la protection de l'environnement. Nous nous efforçons de maximiser la compatibilité environnementale de nos produits en améliorant sans cesse leur conception et la technologie de production dans ce sens.



La machine est marquée du symbole représentant une poubelle barrée. Cela signifie que la machine ne doit pas être jetée avec les déchets ménagers lorsqu'elle ne sert plus. Du fait d'une élimination inappropriée, des substances dangereuses risquent de gagner la nappe phréatique et par conséquent contaminer notre chaîne alimentaire et ainsi nuire à notre santé.

La machine doit être déposée gratuitement à un point de collecte prévu pour les appareils électroménagers usagers ou à un point de dépôt en vue du recyclage de la machine. Des informations sur les points de collecte peuvent être obtenues auprès de la municipalité dont vous dépendez. Lors de l'achat d'une machine neuve, le revendeur est obligé de reprendre gratuitement l'ancienne machine et de l'éliminer de manière appropriée.

Si la machine contient des données personnelles, il vous incombe de supprimer ces données vous-même avant restitution de la machine.

Explication des symboles

**DANGER**

Signale un danger à risque élevé entraînant des blessures graves voire même la mort s'il n'est pas évité.

**AVERTISSEMENT**

Signale un danger à risque moyen pouvant entraîner de graves blessures s'il n'est pas évité.

**PRUDENCE**

Signale un danger à risque faible pouvant entraîner des blessures légères ou moyennes s'il n'est pas évité.

ATTENTION

Signale un danger pouvant entraîner des dommages matériels s'il n'est pas évité.



Conseils des expertes en couture BERNINA.

1 My bernette

1.1 Aperçu de la machine

Vue avant



- | | | | |
|---|--|----|--|
| 1 | Plaque de recouvrement de la boîte à canette | 8 | Levier de couture en marche arrière |
| 2 | Plaque à aiguille | 9 | Molette de réglage de la tension de fil |
| 3 | Pied-de-biche | 10 | Donneur de fil |
| 4 | Éclairage | 11 | Bouton de réglage de la longueur de point |
| 5 | Enfileur | 12 | Bouton de sélection de point |
| 6 | Levier pour boutonnière | 13 | Plateau à ouvrage et coffret d'accessoires |
| 7 | Coupe-fil | | |

Coffret d'accessoires

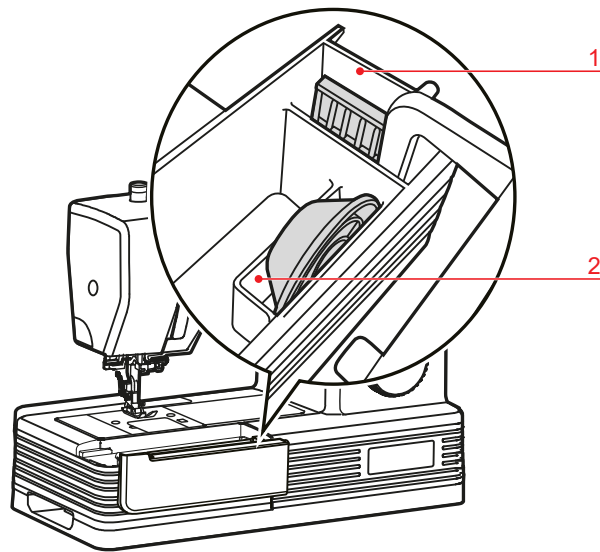

1 Compartiment pour kit d'aiguilles

2 Compartiment pour disque de déroulement du fil

Vue du dessus

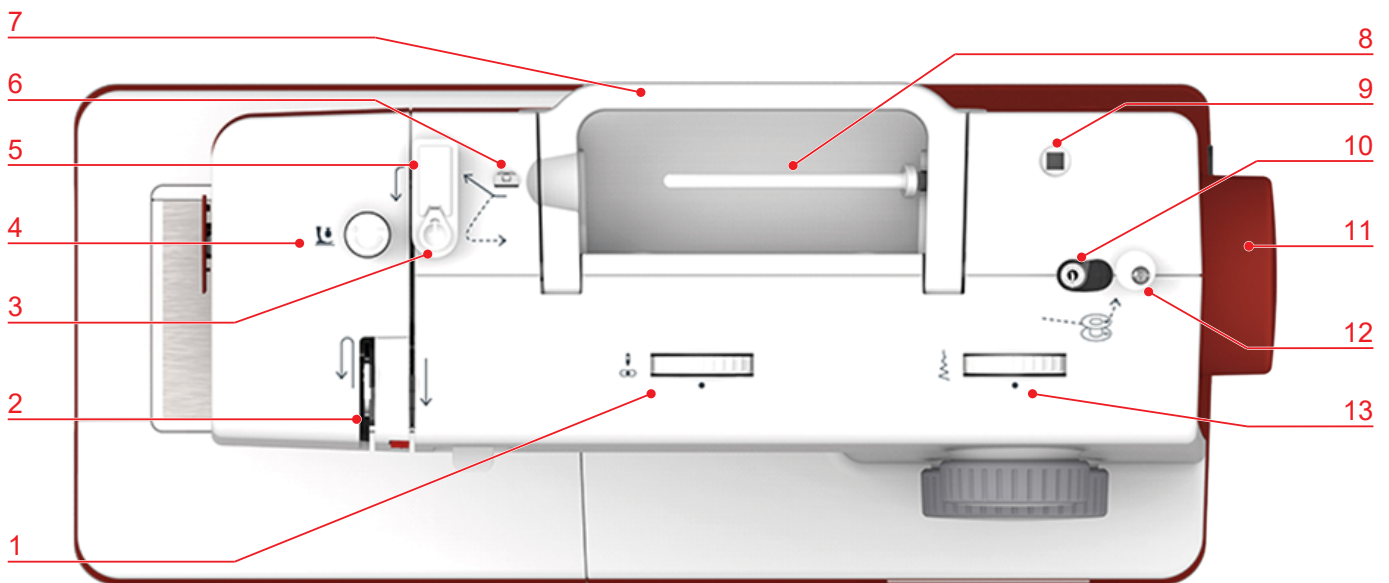

1 Molette de réglage de la position de l'aiguille

2 Donneur de fil

3 Prétension de bobinage

4 Bouton de réglage de la pression du pied-de-biche

5 Prétendeur du fil

6 Guide-fil

7 Poignée

8 Support de bobine de fil

9 Ouverture pour support de bobine supplémentaire

10 Unité de bobinage

11 Volant

12 Butée de l'unité de bobinage

13 Molette de réglage de la largeur de point

Aperçu arrière

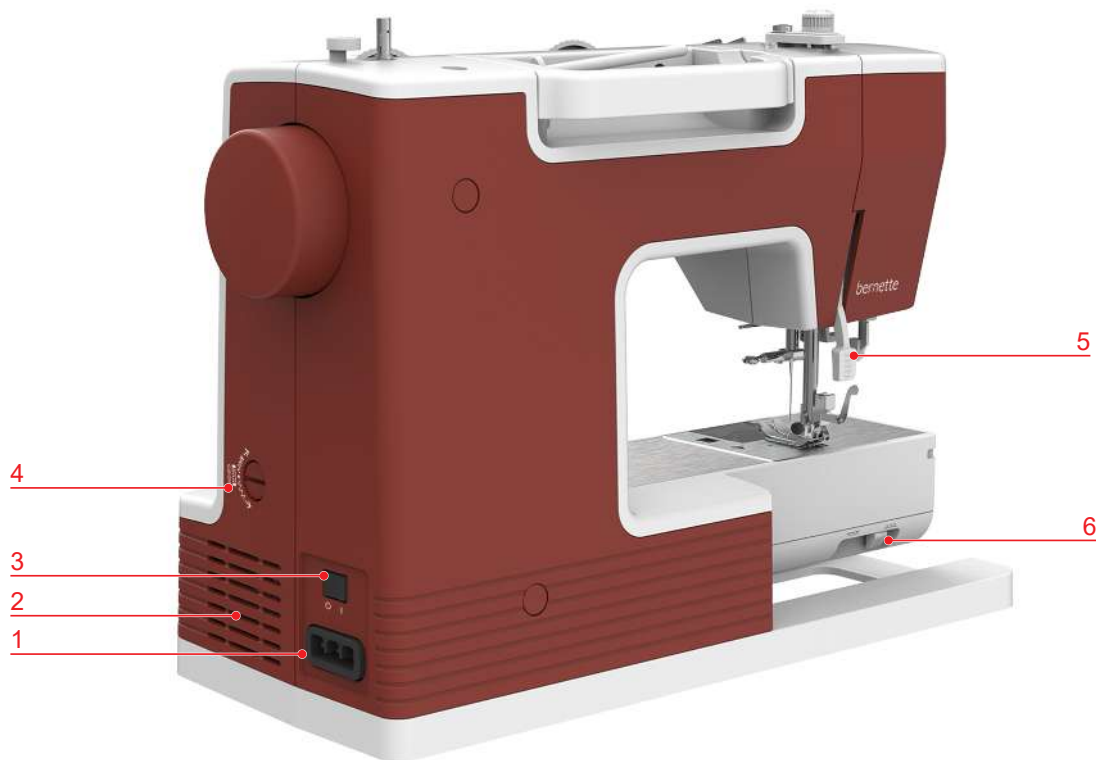

- | | | | |
|---|---|---|------------------------------------|
| 1 | Connecteur du câble d'alimentation / de la pédale de commande | 4 | Réglage d'équilibrage |
| 2 | Fentes d'aération | 5 | Levier de pied-de-biche |
| 3 | Interrupteur principal | 6 | Levier de la griffe d'entraînement |

1.2 Accessoires

Accessoires fournis

Plus d'accessoires sous www.mybernette.com/accessories.





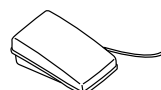
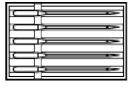
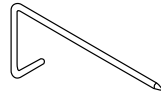
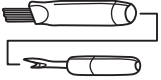

Illustration	Nom	Illustration	Nom
	Canettes (3x)		Second support de bobine de fil
	Filet de bobine		Pédale avec câble secteur
	Kit d'aiguilles		Guide linéaire

Illustration	Nom	Illustration	Nom
	Pinceau et découd-vite		Pipette à huile
	Disque de déroulement du fil, grand (1x)		Rondelle de feutre
	Disque de déroulement du fil, petit (1x)		Tournevis
	Équilibrage de la hauteur		

Aperçu des pieds-de-biche

Illustration	Nom	Utilisation
	Pied zigzag	Pour coudre divers points utilitaires et décoratifs ainsi que coudre des ourlets.
	Pied pour fermeture à glissière	Pour coudre des fermetures à glissière.
	Pied traîneau pour boutonnière	Pour coudre des boutonnières avec et sans armature en fil.
	Pied pour points invisibles	Pour coudre des ourlets invisibles.
	Pied pour surjet	Pour coudre des points analogues au surjet et pour surfiler des bords de tissu.
	Pied pour fermeture à glissière invisible	Pour coudre des fermetures à glissière cachées sous patte.

1.3 Fils, aiguilles, tissus

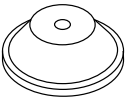
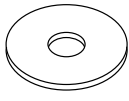
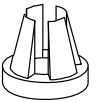
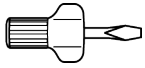
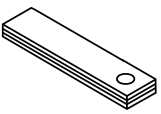
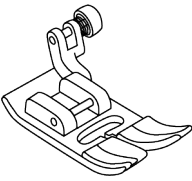
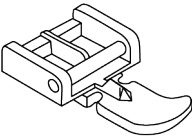
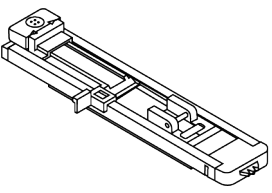
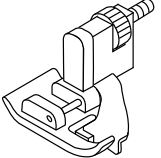
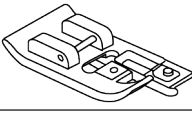
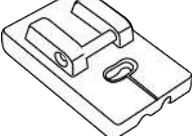
L'aiguille s'use avec le temps. C'est pourquoi elle doit être changée régulièrement. Seule une pointe en parfait état garantit des points réguliers et irréprochables. En règle générale : Plus le tissu est fin, plus l'aiguille doit être fine. Les aiguilles présentées sont des accessoires courants ou optionnels.

- Épaisseurs d'aiguille 70, 75 : pour des tissus légers.
- Épaisseurs d'aiguille 80, 90 : pour tissus moyennement épais.
- Épaisseurs d'aiguille 100, 110 : pour tissus épais.

Aperçu sur les aiguilles

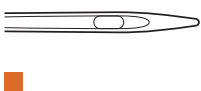
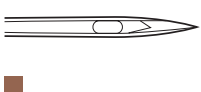
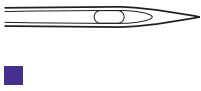
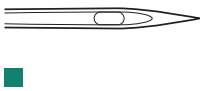



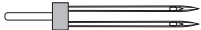



Illustration	Désignation de l'aiguille	Description de l'aiguille	Utilisation
	Aiguille universelle 130/705 H 70-110	Avec pointe légèrement arrondie.	Pour des tissus tissés (léger, moyen, lourd), tissus tricotés, cuir, vinyle, jeans/denim. Pour des matières naturelles et synthétiques.
	Aiguille pour stretch 130/705 H-S 75/11 – 90/14	Avec pointe moyennement arrondie.	Pour des tissus tricotés (jersey, tricot, tissus à mailles et stretch) Pour coudre en général, des boutons et des boutonnieres, des fermetures à glissière, des ourlets, surpiquer, réaliser des coutures décoratives et broder.
	Aiguille à jersey/à broder 130/705 H-J SUK	Avec pointe effilée et fine.	Pour tissus tissés (léger, moyen, lourd), cuir, jeans/denim.
	Aiguille pour jeans 130/705 H-J 80/12 – 110/18	Avec pointe effilée et fine.	Pour tissus tissés (léger, moyen, lourd), cuir, jeans/denim. Pour coudre en général, des boutons et des boutonnieres, des fermetures à glissière, des ourlets, surpiquer, réaliser des coutures décoratives et des patchworks, broder, quilter.
	Aiguille pour le cuir 130/705 H LR 90/14, 100/16	Avec pointe tranchante.	Pour cuir, similicuir ou matériaux similaires. Pour fermetures à glissière, ourlets et surpiqûres, matières glissant difficilement.
	Aiguille Microtex 130/705 H-M 70-110	Avec une pointe particulièrement fine et pointue.	Pour les tissages (légers, moyens, lourds), les matières synthétiques, les matières qui glissent difficilement comme la soie, les tissus en microfibres, le vinyle ou des tissus enduits.
	Aiguille Quilting 130/705 H-Q 75/11 – 90/14	Avec pointe particulièrement effilée et légèrement arrondie.	Pour des tissus tissés (léger, moyen, lourd). Pour réaliser des coutures décoratives, des patchworks et pour quilter. Pour piquer et surpiquer par ex. quilter et patchworks.

Illustration	Désignation de l'aiguille	Description de l'aiguille	Utilisation
 ■	Aiguille à broder 130/705 H-E 75/11 – 90/14	Avec petite pointe d'aiguille, chas large et rainure à fil large.	Pour des tissus tissés (léger, moyen, lourd), tricotés. Pour des fils plus épais. Pour coudre en général, des boutons et des boutonniers, des fermetures à glissière, des ourlets, surpiquer, réaliser des coutures décoratives et broder.
 ☒	Aiguille pour tissus fins 130/705 H SES 70/10 – 90/14	Avec petite pointe d'aiguille.	Pour des matériaux fins, fragiles tels que le velours par exemple. Pour coudre en général, des boutons et des boutonniers, des fermetures à glissière, des ourlets, surpiquer, réaliser des coutures décoratives et des patchworks, broder, quilting.
 ■	Aiguille pour fil métallisé 130/705 H METAFIL 80/12	Avec pointe moyennement arrondie et chas d'aiguille d'une longueur de 2 mm.	Pour des tissus tissés (léger, moyen, lourd), tissu tricotés. Pour travailler des fils spéciaux et à effet, en particulier des fils métalliques. Pour broder avec des fils métalliques. Pour l'ourlet et la surpiqûre, la couture décorative et la broderie.
 ■	Aiguille pour surpiquer 130/705 H-N 80/12 – 100/16	Avec pointe moyennement arrondie et chas d'aiguille d'une longueur de 2 mm.	Pour des tissus tissés (léger, moyen, lourd). Pour l'ourlet et la surpiqûre, la couture décorative et la broderie. Pour travaux de piqûre et surpiqûre avec plusieurs fils de couture et pour la broderie.
 ☒	Aiguille jumelée universelle 130/705 H ZWI 70-100	Écartement des aiguilles : 1,0/ 1,6/ 2,0/ 2,5/ 3,0/ 4,0/ 6,0/ 8,0	Pour les ourlets visibles dans les tissus élastiques, les nervures, la couture décorative.
 ☒	Aiguille jumelée pour tissus élastiques 130/705 H-S ZWI 75	Écartement des aiguilles : 2,5/ 4,0	Pour des ourlets visibles sur des tissus élastiques, des plis nervures, des coutures décoratives.
 ☒	Aiguille jumelée pour ourlet à jour 130/705 H ZWIHO 100	Écartement des aiguilles : 2,5	Pour des effets spéciaux de la broderie à jour.
 ☒	Aiguille triple universelle 130/705 H DRI 80	Écartement des aiguilles : 3,0	Pour créer un effet de triple rangée de piqûres ou pour des effets décoratifs.

Rapport aiguille-fil

	<p>Le rapport aiguille/fil est correct quand le fil glisse parfaitement dans la longue rainure et s'enfile facilement dans le chas de l'aiguille. Le nouage du fil s'effectue alors correctement.</p>
	<p>Trop de jeu dans la longue rainure et dans le chas de l'aiguille peut conduire à une cassure du fil ou à une formation irrégulière des points.</p>
	<p>Si le fil frotte sur le bord de la longue rainure ou s'il est trop à l'étroit dans le chas de l'aiguille, il peut se casser ou se coincer.</p>

Exemple de description d'aiguille

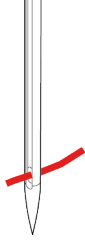
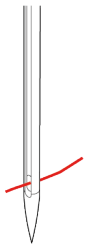
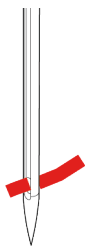
Le système 130/705 qui s'adresse aux machines à coudre ménagères est expliqué ci-après par le biais d'un graphique avec pour exemple une aiguille pour le jersey/stretch.

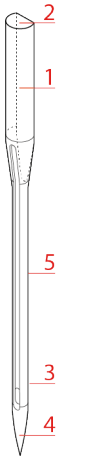
	<p>130/705 H-S/70</p> <p>130 = longueur de la tige (1)</p> <p>705 = talon plat (2)</p> <p>H = tige creuse (3)</p> <p>S = forme pointue (ici pointe ronde moyenne) (4)</p> <p>70 = grosseur d'aiguille 0,7 mm (5)</p>
---	--

Sélection des fils

Des résultats de couture satisfaisants dépendent de la qualité du fil, de l'aiguille et du tissu.

Nous vous recommandons de choisir des fils de qualité pour obtenir des résultats de couture satisfaisants.

- Le coton est une fibre naturelle et ce fil sera utilisé particulièrement pour la couture des tissus en coton.
- Le fil de coton mercerisé se caractérise par sa brillance discrète et reste stable au lavage.
- Les fils en polyester sont particulièrement solides et ne se décolorent pas.
- Les fils en polyester sont plus élastiques que ceux en coton et sont particulièrement appréciés pour les coutures élastiques.
- Les fils de rayonne/viscose possèdent les caractéristiques d'une fibre naturelle, mais sont plus brillants.
- Les fils de rayonne/viscose sont particulièrement appréciés pour la couture de points décoratifs aux jolis reflets satinés.

2 Préparation à la couture

2.1 Connecter et mettre sous tension

Brancher la machine et la pédale

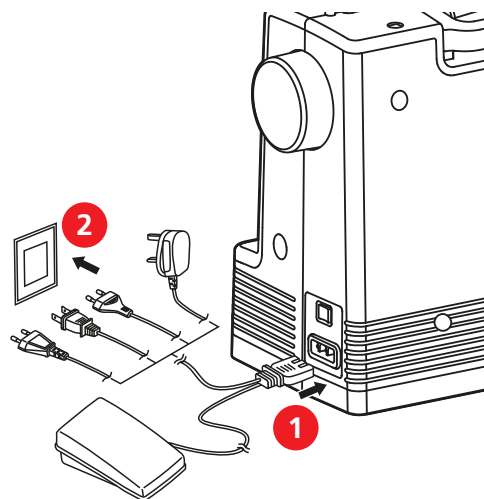

- > Brancher la fiche (1) de la pédale/du câble d'alimentation dans le raccord de pédale/câble d'alimentation.
- > Brancher la fiche secteur (2) de la pédale/du câble d'alimentation dans la prise de courant.

Utilisation du câble d'alimentation (uniquement pour les USA et le Canada)

La machine possède une fiche polarisée (un contact est plus grand que l'autre). Pour réduire le risque de choc électrique, la fiche ne peut être branchée que d'une seule manière dans la prise murale. Si la fiche ne rentre pas dans la prise, il suffit de retourner la fiche. Si elle ne rentre toujours pas, contactez un électricien pour faire installer une prise murale appropriée. La fiche ne doit absolument pas être modifiée.

Allumer la machine

Condition préalable:

- La fiche secteur est branchée.
- > Mettre l'interrupteur principal de la machine sur «I».



Régler la vitesse avec la pédale

La vitesse de couture peut être réglée en continu à l'aide de la pédale jusqu'à la vitesse maximale possible.

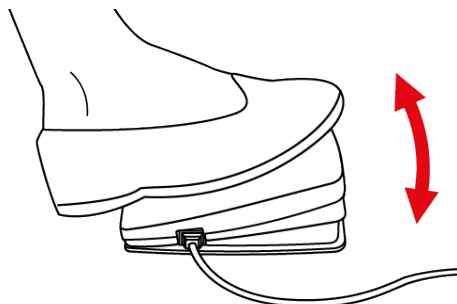

- > Pour mettre la machine en marche, appuyer prudemment sur la pédale.
- > Pour coudre à une vitesse plus rapide, enfoncer plus la pédale.
- > Pour arrêter la machine, relâcher la pédale de commande.

2.2 Support de bobine

Support de bobine à l'horizontale

Mettre en place la bobine de fil et du disque de déroulement du fil

Le disque de déroulement du fil garantit un déroulement fluide et régulier du fil de la bobine.

- > Placer une bobine sur le support de bobine.
- > Installer le disque de déroulement du fil adéquat sur le bobine de fil de sorte qu'il n'y ait aucun jeu entre le disque de déroulement du fil et la bobine de fil.

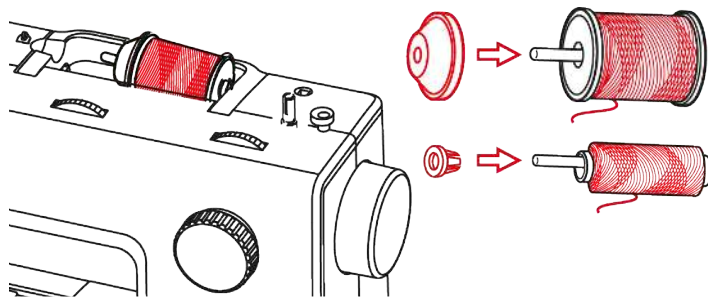

Utiliser le filet de bobine

Le filet de bobine maintient le fil sur la bobine et empêche que le fil ne s'emmêle ou ne soit arraché.

Le filet de bobine est uniquement utilisé lorsque le support de bobine est utilisé disposé à l'horizontale.

- > Glisser le filet de bobine par-dessus la bobine. S'assurer que le filet de bobine ne glisse pas de la bobine, p. ex. en recouvrant deux fois les bobines avec le filet ou en insérant une partie du filet à l'arrière dans la bobine.

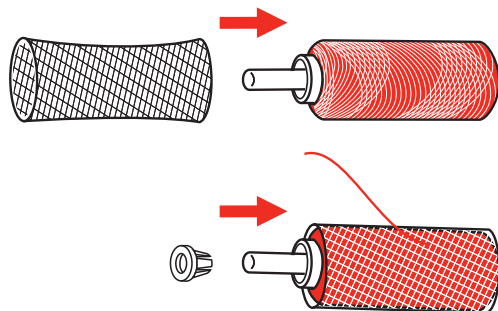

Second support de bobine de fil

Mettre en place le second support de bobine de fil

Le second support de bobine est nécessaire pour coudre avec plusieurs fils ou pour embobiner le fil de canette.

- > Introduire le second support de bobine dans l'ouverture pour accessoires située dans l'habillage de la machine.

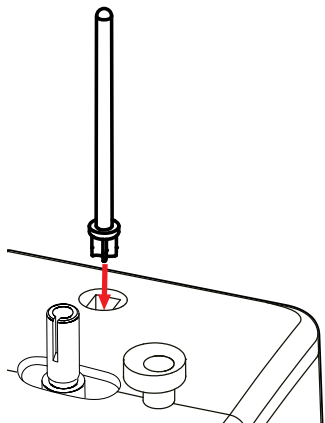

Mettre en place la bobine de fil

- > Placer une rondelle de feutre sur le support de bobine.
 - La rondelle de feutre empêche le fil de s'accrocher dans le support de bobine.
- > Placer une bobine sur le support de bobine.

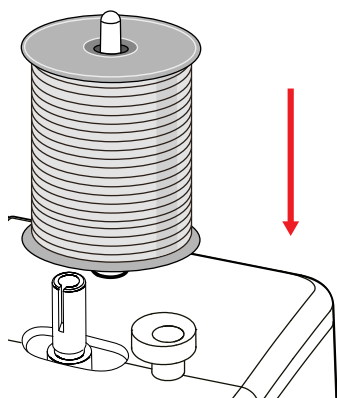

2.3 Bras libre

La bernette b05 est dotée d'un bras libre robuste qui laisse un large espace pour les projets volumineux à droite de l'aiguille.

2.4 Plateau à ouvrage avec coffret à accessoires

Le plateau à ouvrage dispose d'un coffret à accessoires intégré.

- > Pour retirer le plateau à ouvrage, tenir le plateau à ouvrage par la poignée (1) et le retirer vers la gauche.

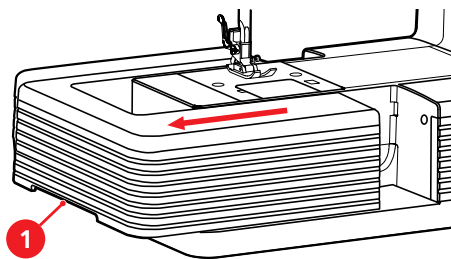

- > Pour ouvrir le coffret à accessoires, tenir le couvercle par la poignée encastrée et le basculer vers l'avant.

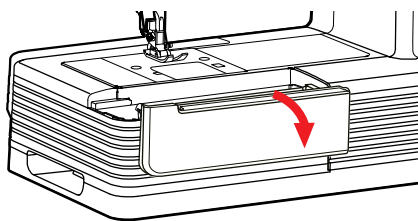

- > Pour fermer le coffret à accessoires, refermer le couvercle en le basculant vers l'arrière.

2.5 Relever ou abaisser la griffe d'entraînement

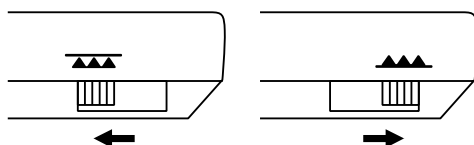

- > Pour relever la griffe d'entraînement, pousser le levier de la griffe d'entraînement vers la droite.
 - La griffe d'entraînement se relève au premier point.
- > Pour abaisser la griffe d'entraînement, pousser le levier de la griffe d'entraînement vers la gauche.
 - La griffe d'entraînement est abaissée.

2.6 Aiguille

Relever et abaisser l'aiguille

- > Pour relever l'aiguille, tourner le volant dans le sens inverse des aiguilles d'une montre jusqu'à ce que l'aiguille soit dans la position la plus haute.

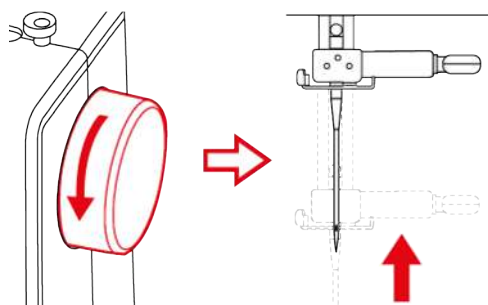

- > Pour abaisser l'aiguille, continuer à tourner le volant dans le sens inverse des aiguilles d'une montre jusqu'à ce que l'aiguille pique dans le tissu.

Changement d'aiguille

- > Relever le pied-de-biche.
- > Relever l'aiguille.
- > Débrancher la machine et retirer la prise du réseau.
- > Dévisser la vis de fixation (1) à l'aide du tournevis.

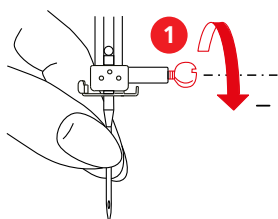

PRÉPARATION À LA COUTURE

- > Retirer l'aiguille vers le bas.

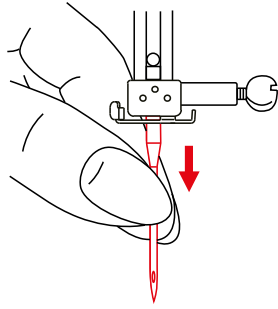

- > Tenir la nouvelle aiguille (2) côté plat tourné vers l'arrière. Pousser l'aiguille vers le haut jusqu'en butée (3) dans le porte-aiguille.

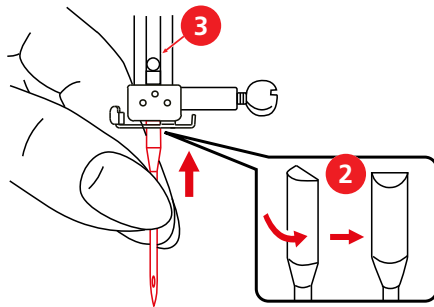

- > Serrer à la main la vis de fixation.

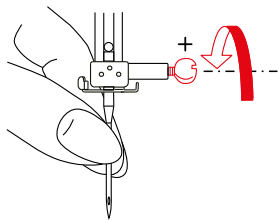

Régler la position de l'aiguille

- > Relever l'aiguille.
- > Mettre en place le pied-de-biche recommandé.
- > Régler la position de l'aiguille à l'aide de la molette de réglage dans la position voulue.



2.7 Pied-de-biche

Relever et abaisser le pied-de-biche

- > Pour relever le pied-de-biche, pousser le levier du pied-de-biche vers le haut.

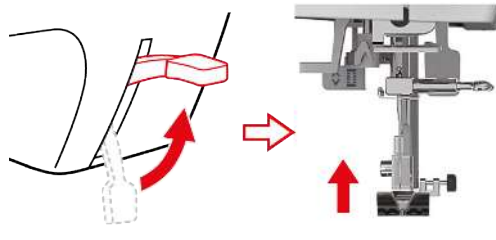

- > Pour abaisser le pied-de-biche, appuyer sur le levier du pied-de-biche vers le bas.

Changement de pied-de-biche

Retrait de la semelle

- > Débrancher la machine et retirer la prise du réseau.
- > Relever le pied-de-biche.
- > Relever l'aiguille.
- > Pour enlever la semelle du pied-de-biche, tirer vers le haut le levier à l'arrière du support de pied.

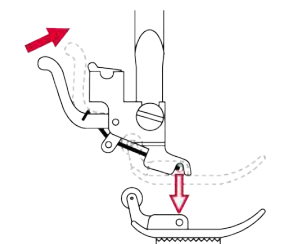

Montage de la semelle du pied-de-biche

Condition préalable:

- La semelle du pied-de-biche est enlevée.
- > Relever le pied-de-biche.

ATTENTION

Cassure d'aiguille à cause d'un pied-de-biche inapproprié

Si le pied-de-biche n'est pas approprié pour le point sélectionné, il y a risque que l'aiguille heurte le pied-de-biche et se casse.

- > Toujours utiliser le pied-de-biche recommandé pour le point choisi.

- > Placer la nouvelle semelle de pied-de-biche sous l'encoche de l'axe (1) de sorte que celle-ci soit au-dessus de la cheville (2) de la semelle de pied-de-biche.

- > Abaisser prudemment le levier de pied-de-biche jusqu'à ce que l'encoche de l'axe s'encliquette dans la cheville de la semelle du pied-de-biche.

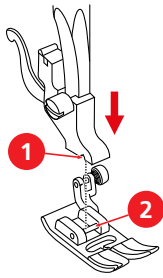

Changement de support de pied-de-biche

Condition préalable:

- La semelle du pied-de-biche est enlevée.
- > Relever le pied-de-biche.
- > Orienter le support de pied-de-biche (1) à gauche en bas sur la tige du pied-de-biche (2).
- > Tenir le support de pied-de-biche et serrer la vis à la main.
- > Resserrer la vis de fixation avec le tournevis.

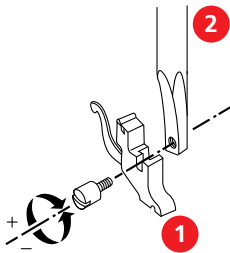

Montage du guide-lisières

Le guide-lisières est conçu pour coudre des lignes parallèles.

- > Glisser le guide-lisières (1) à travers le trou du support de pied (2).
- > Régler l'écartement voulu par rapport à la couture adjacente.

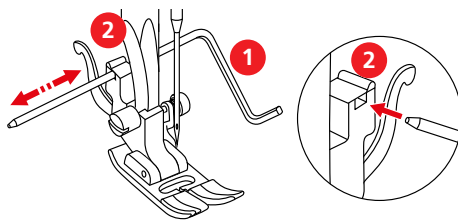

Régler la pression du pied-de-biche

- > Pour augmenter la pression du pied-de-biche, tourner le bouton de réglage «Pression du pied-de-biche» dans le sens des aiguilles d'une montre.

- > Pour réduire la pression du pied-de-biche, tourner le bouton de réglage «Pression du pied-de-biche» dans le sens inverse des aiguilles d'une montre.

Remarque : Ne pas régler la pression du pied-de-biche en dessous de «0»

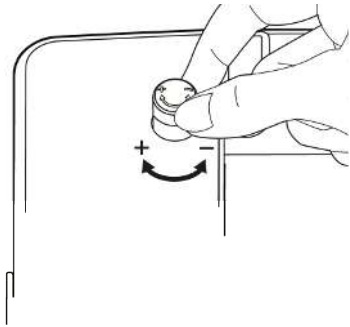

2.8 Enfiler

Préparation de l'enfilage

- > Éteindre la machine.
- > Relever l'aiguille.
- > Relever le pied-de-biche.

Enfiler le fil supérieur

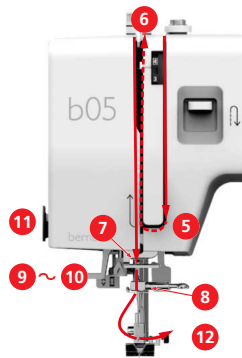
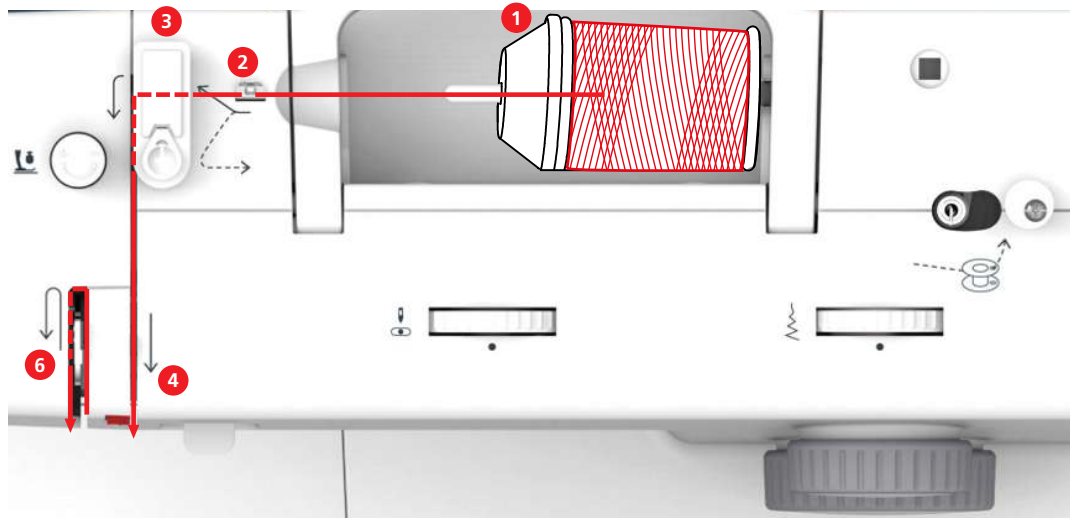

- | | | | |
|---|--------------------------------|----|---------------------------------|
| 1 | Disque de déroulement du fil | 7 | Guide |
| 2 | Guide-fil | 8 | Guide |
| 3 | Prétendeur du fil | 9 | Levier de l'enfile-aiguille |
| 4 | Disques de pré-tension de fil | 10 | Petit crochet en fil métallique |
| 5 | Recouvrement du donneur de fil | 11 | Coupe-fil |
| 6 | Donneur de fil | 12 | Fil |

- > Mettre la bobine sur le support de bobine de sorte que le fil soit déroulé dans le sens des aiguilles d'une montre.
- > Fixer le disque de déroulement du fil correspondant à la bobine de fil.
- > Guider le fil à travers le guide-fil.

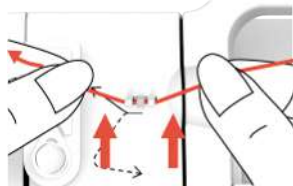

- > Guider le fil à travers le prétensionneur du fil.

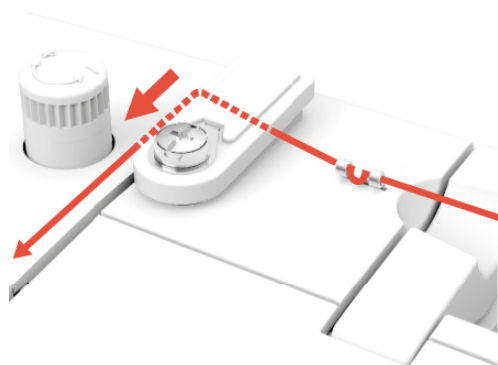

- > Poser l'extrémité du fil le long du canal vers le bas.



- > Guider le fil vers le bas autour du recouvrement du donneur de fil.

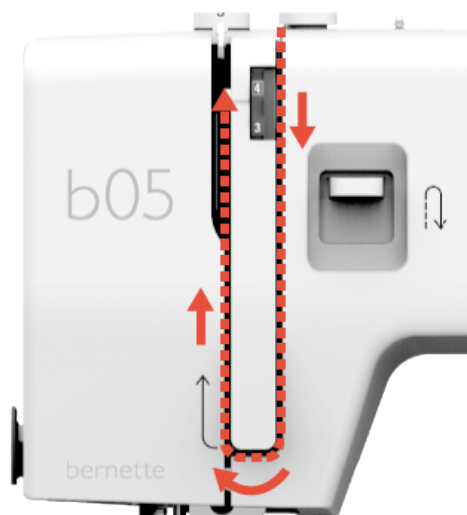

- > Guider le fil vers le haut et de droite à gauche à travers le donneur de fil puis guider à nouveau le fil vers le bas.

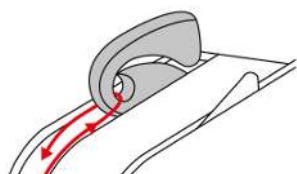

- > Guider le fil au travers des guides au-dessus de l'aiguille.

PRÉPARATION À LA COUTURE

- > Abaisser le pied-de-biche.

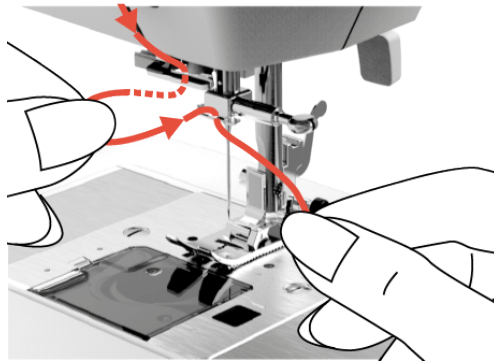

- > Pousser le levier d'enfilage légèrement vers le bas et faire passer le fil autour du guide-fil.

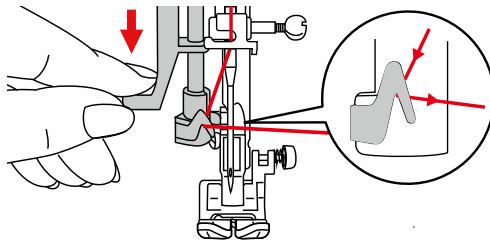

- > Abaisser le levier d'enfilage jusqu'à la butée et maintenir la pression.
 - Le petit crochet en fil métallique passe à travers le chas de l'aiguille.

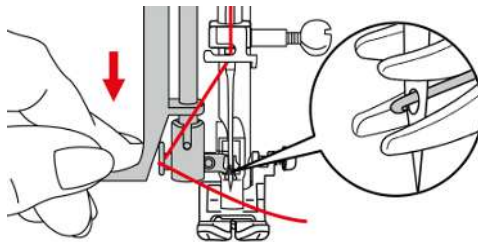

- > Guider le fil devant l'aiguille et sous le petit crochet en fil métallique et le maintenir.

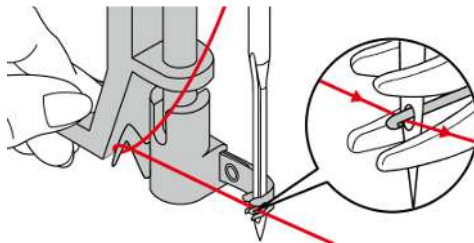

- > Pour enfiler le fil dans l'aiguille, relever le levier de l'enfile-aiguille en tenant le fil sans serrer.
 - Le petit crochet en fil métallique se retire et tire le fil à travers le chas de l'aiguille pour former une boucle.
- > Tirer le fil complètement à travers le chas de l'aiguille.

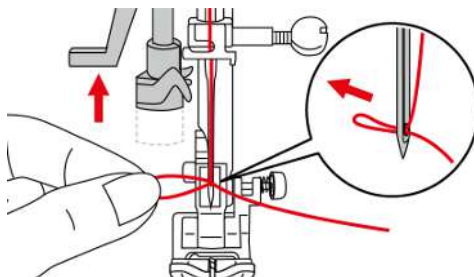

Enfilage d'une aiguille jumelée

Condition préalable:

- Le pied pour zigzag est monté.
 - L'aiguille jumelée est montée.
 - Un deuxième support de bobine de fil, une rondelle de feutre et une seconde bobine de fil sont montés.
- > Guider le fil se trouvant dans le support de bobine (rouge) dans le sens de la flèche à gauche du disque de tension du fil (1).

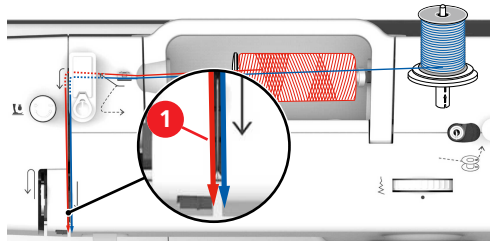

- > Guider le fil jusqu'au guide-fil au-dessus de l'aiguille.
- > Enfiler le fil à la main dans l'aiguille gauche.
- > Guider le fil se trouvant dans le support de bobine (bleu) dans le sens de la flèche à droite du disque de tension du fil (1).
- > Guider le fil jusqu'au guide-fil au-dessus de l'aiguille.
- > Enfiler le fil à la main dans l'aiguille droite.

ATTENTION

Cassure d'aiguille à cause d'un pied-de-biche, d'une position d'aiguille ou d'un point erroné

Si l'aiguille est combinée avec un pied-de-biche, une position d'aiguille ou un point erroné, il y a risque que l'aiguille heurte le pied-de-biche ou la plaque à aiguille et se casse.

- > Monter le pied pour zigzag.
- > Régler le point droit.
- > Régler la position médiane de l'aiguille.

Enfiler une aiguille triple

Lorsque l'aiguille triple est utilisée, un support de bobine externe est requis pour la troisième bobine de fil.

Condition préalable:

- Le pied pour zigzag est monté.
 - L'aiguille triple est montée.
- > Mettre une bobine de fil avec la rondelle de feutre et le disque de déroulement du fil correspondant sur le support de bobine monté.
- > Mettre la deuxième bobine de fil avec la rondelle de feutre sur le support de bobine monté.
- > Mettre la troisième bobine de fil avec la rondelle de feutre sur le support de bobine externe.

PRÉPARATION À LA COUTURE

- > Guider le fil se trouvant dans le support de bobine (rouge) dans le sens de la flèche à gauche du disque de tension du fil (1).

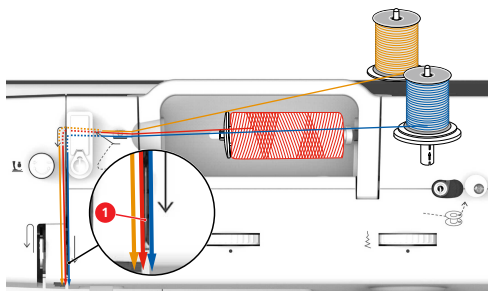

- > Guider le fil jusqu'au guide-fil au-dessus de l'aiguille.
- > Enfiler le fil à la main dans l'aiguille gauche.
- > Guider le fil se trouvant dans le support de bobine externe (orange) dans le sens de la flèche à gauche du disque de tension du fil (1).
- > Guider le fil jusqu'au guide-fil au-dessus de l'aiguille.
- > Enfiler le fil à la main dans l'aiguille médiane.
- > Guider le fil se trouvant dans le support de bobine (bleu) dans le sens de la flèche à droite du disque de tension du fil (1).
- > Guider le fil jusqu'au guide-fil au-dessus de l'aiguille.
- > Enfiler le fil à la main dans l'aiguille droite.

ATTENTION

Cassure d'aiguille à cause d'un pied-de-biche, d'une position d'aiguille ou d'un point erroné

Si l'aiguille est combinée avec un pied-de-biche, une position d'aiguille ou un point erroné, il y a risque que l'aiguille heurte le pied-de-biche ou la plaque à aiguille et se casse.

- > Monter le pied pour zigzag.
- > Régler le point droit.
- > Régler la position médiane de l'aiguille.

Embobiner la canette

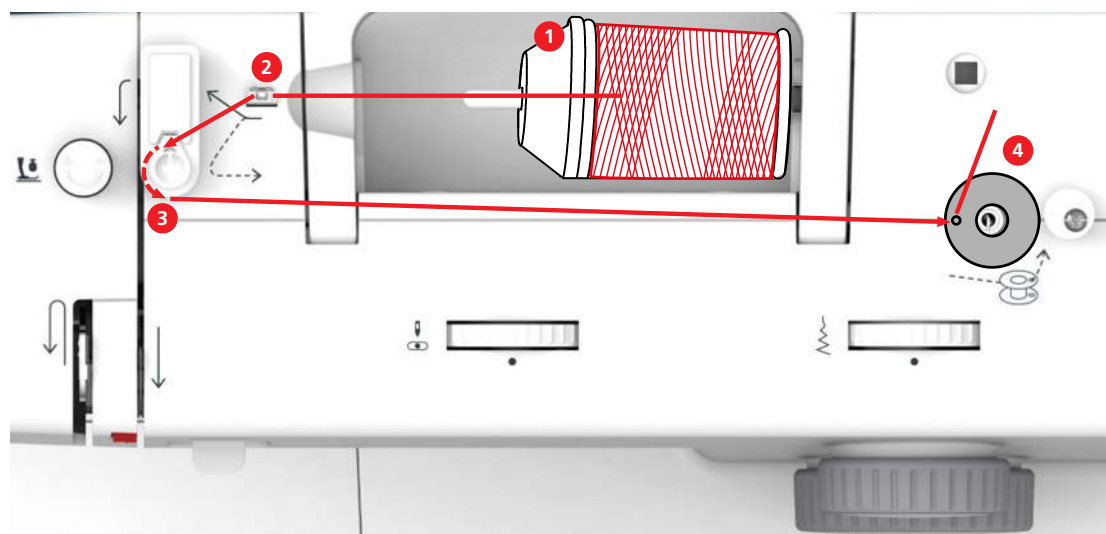

- 1 Disque de déroulement du fil
- 2 Guide-fil

- 3 Prétension de bobinage
- 4 Dévidoir

- > Pour éviter que les fils glissants ne s'accrochent ou ne se cassent, tirer le filet de bobine sur la bobine.



- > Placer une bobine de fil et le disque de déroulement du fil sur le dévidoir. En cas de petites bobines de fil, utiliser le petit disque de déroulement du fil.

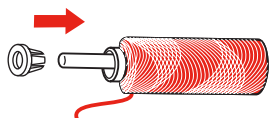

- > Guider le fil à travers le guide-fil.

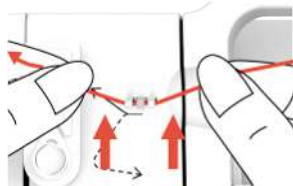

- > Passer le fil dans le sens de la flèche autour de la prétension de bobinage.

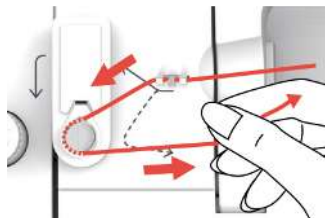

- > Tirer l'extrémité de fil à travers l'un des trous intérieurs de la canette et mettre la canette vide sur l'unité de canette.

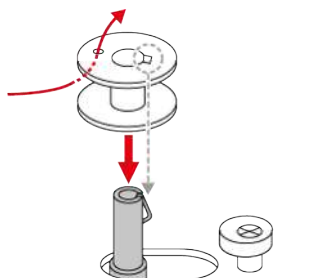

- > Pousser la canette dans la position droite.



– La machine commute en mode eco. Il n'est alors pas possible de coudre.

- > Maintenir d'une main l'extrémité du fil.

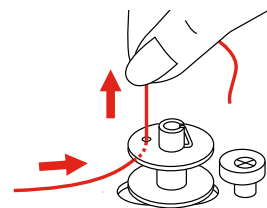

PRÉPARATION À LA COUTURE

- > Pour démarrer l'embobinage sur quelques tours et à nouveau l'arrêter, appuyer sur la pédale brièvement afin que le fil tienne bien sur la canette.
- > Couper l'extrémité de fil au-dessus du trou intérieur.

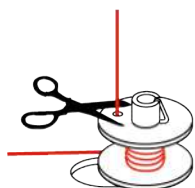

- > Pour poursuivre l'embobinage, appuyer sur la pédale.
- > Pour terminer l'embobinage, relâcher la pédale.
- > Pousser le dispositif de bobinage vers la gauche en position de sortie.

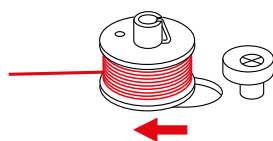

- La machine commute en mode Couture.
- > Enlever la canette et couper le fil.

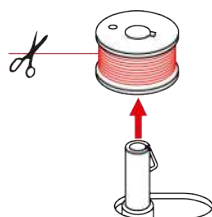

Enfilage du fil de canette

ATTENTION

Rupture de l'aiguille due à un bobinage irrégulier de la canette

Des canettes au bobinage irrégulier peuvent entraîner une rupture de l'aiguille ou une tension inadéquate du fil.

- > Utiliser uniquement des canettes au bobinage régulier.

Condition préalable:

- L'aiguille est relevée.
 - Le pied-de-biche est relevé.
 - La machine est arrêtée.
- > Pour ouvrir la plaque de recouvrement de la boîte à canette, pousser la poignée vers la droite et enlever la plaque de recouvrement de la boîte à canette.

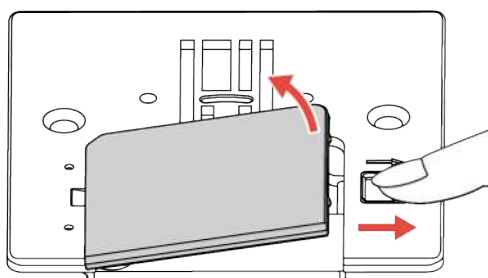

- > Mettre une nouvelle canette en place de sorte que le fil se déroule dans le sens contraire des aiguilles d'une montre.

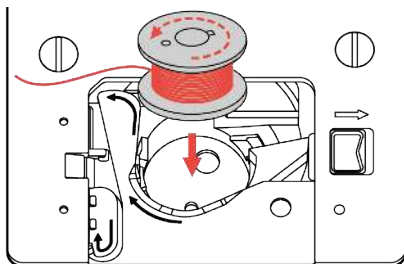

- > Appuyer légèrement sur la canette.
- > Pour insérer le fil dans le guide-fil de canette, suivre le marquage fléché.

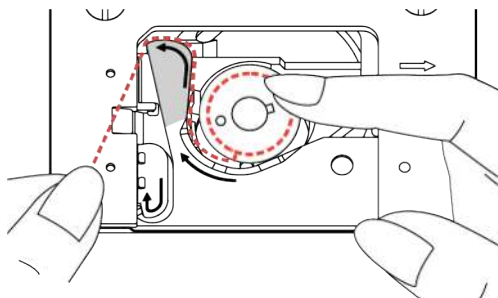

- > Pour couper le fil excédentaire, saisir l'extrémité du fil et le faire passer par le coupe-fil (1).

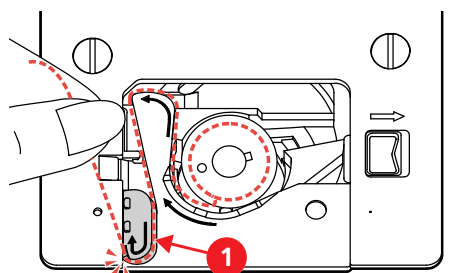

- > Mettre en place la plaque de recouvrement de la boîte à canette.

Remonter le fil de canette

- > Relever l'aiguille.
- > Relever le pied-de-biche et maintenir légèrement le fil de l'aiguille avec la main gauche.

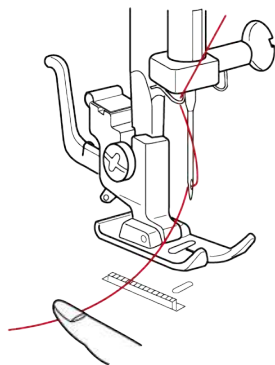

- > Appuyer 2x sur la touche «Arrêt de l'aiguille en haut/bas».

PRÉPARATION À LA COUTURE

- > Tirer le fil supérieur vers le haut jusqu'à ce que le fil de canette forme une boucle.

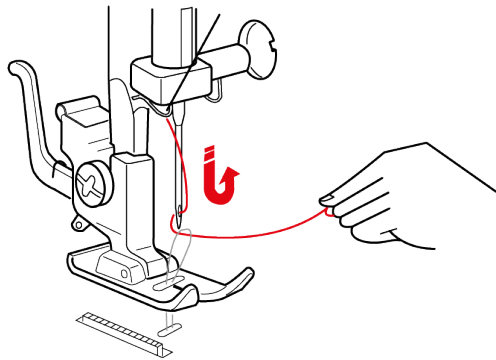

- > Tirer le fil de canette complètement vers le haut.
- > Tirer les deux fils d'environ 10 cm (4 po) vers l'arrière et sous le pied-de-biche.

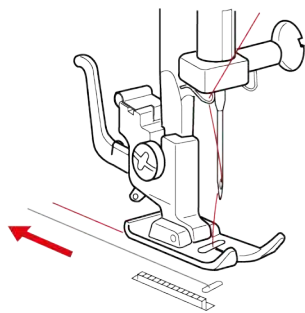

3 La couture créative

3.1 Sélectionner le motif de point

Les motifs de point sont réglés selon les catégories A à L. Chaque catégorie peut contenir jusqu'à 3 motifs de point qui se distinguent par les couleurs noir, gris et rouge.

ATTENTION

Position d'aiguille erronée lors de la sélection du motif de point

Endommagement de l'aiguille et du tissu.

> Avant de tourner le bouton de sélection de point, mettre l'aiguille dans la position la plus haute.

> Relever l'aiguille.

> Pour sélectionner un motif de point noir d'une catégorie, mettre le bouton de réglage de la longueur de point sur une valeur entre 0 et 4 et tourner le bouton de sélection de point vers la gauche ou vers la droite jusqu'à ce que la catégorie de motifs de point souhaitée s'encliquette au milieu sous la position de réglage «•».



> Pour sélectionner un motif de point rouge d'une catégorie, mettre le bouton de réglage de la longueur de point sur «S1» et tourner le bouton de sélection de point vers la gauche ou vers la droite jusqu'à ce que la catégorie de motifs de point souhaitée s'encliquette au milieu sous la position de réglage «•».



> Pour sélectionner un motif de point gris d'une catégorie, mettre le bouton de réglage de la longueur de point sur «S2» et tourner le bouton de sélection de point vers la gauche ou vers la droite jusqu'à ce que la catégorie de motifs de point souhaitée s'encliquette au milieu sous la position de réglage «•».



3.2 Modifier un motif de point

Réglage de la largeur de point

La largeur de point peut être réglée pour chaque point entre 0 et 6 mm à l'aide de la molette de réglage de la largeur de point.



ATTENTION

Position d'aiguille erronée lors de la sélection de la largeur de point

Endommagement de l'aiguille et du tissu.

> Avant de tourner la molette de réglage de la largeur de point, mettre l'aiguille dans la position la plus haute.

> Relever l'aiguille.

> Tourner la molette de réglage de la largeur de point jusqu'à ce que la largeur de point souhaitée soit au-dessus de la position de réglage «•».

Réglage de la longueur de point

La longueur de point peut être réglée à l'aide du bouton de réglage de la longueur de point.

Pour des motifs de point noirs, la longueur de point peut prendre une valeur entre 0 – 4.

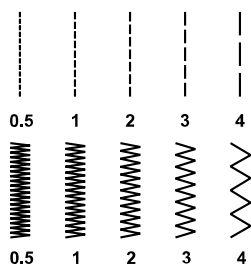

Pour des boutonnières, des longueurs de point peuvent être réglées dans la plage de symbole boutonnière sur la molette de réglage.

Pour des motifs de point rouges et gris, la longueur de point est prédéfinie et ne peut pas être modifiée.

> Tourner le bouton de réglage de la longueur de point jusqu'à ce que la longueur de point souhaitée soit en dessous de la position de réglage «•».



Régler la tension du fil supérieur

La tension du fil supérieur doit être adaptée en fonction des matériaux de couture, des épaisseurs de tissu et du procédé de couture à l'aide de la molette de réglage «Tension du fil supérieur».

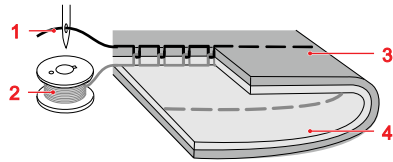

- | | | | |
|---|----------------|---|-----------------------------------|
| 1 | Fil supérieur | 3 | Endroit (côté supérieur) du tissu |
| 2 | Fil de canette | 4 | Envers (côté inférieur) du tissu |

La valeur de base pour la tension du fil supérieur est 4.



Dans le cas d'un point droit optimal, le fil de canette ne devrait pas être visible sur l'endroit du tissu.

- > Pour augmenter la tension de fil supérieur, régler la molette de réglage «Tension du fil supérieur» sur une valeur plus grande.
- > Pour réduire la tension de fil supérieur, régler la molette de réglage «Tension du fil supérieur» sur une valeur plus petite.
- > Si le fil de canette est visible sur l'endroit du tissu, régler la tension du fil supérieur sur une valeur plus petite.

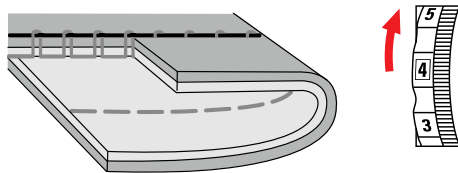

- > Si le fil supérieur est visible sur l'envers du tissu, régler la tension du fil supérieur sur une valeur plus grande.

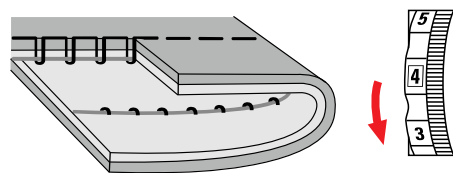

Régler l'équilibrage

Le choix du tissu, des fils et des garnitures peuvent avoir une influence sur les motifs de point stretch ou les boutonniers de sorte qu'ils prennent un aspect irrégulier. Le réglage mécanique de l'équilibrage permet de corriger ces différences et d'adapter parfaitement le motif de point au tissu employé.

- > Sélectionner le motif de point stretch ou la boutonnière.
- > Régler la longueur de point.
- > Régler la largeur de point.
- > Ajuster l'équilibrage en tournant à l'aide d'une pièce de monnaie.

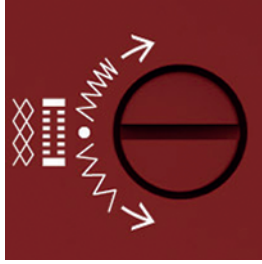

- > Pour augmenter la densité du point de la couture chenille gauche de la boutonnière, tourner le bouton de réglage de l'équilibre dans le sens des aiguilles d'une montre.

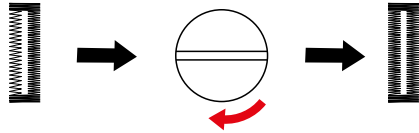

- > Pour réduire la densité du point de la couture chenille gauche de la boutonnière, tourner le bouton de réglage de l'équilibre dans le sens inverse des aiguilles d'une montre.

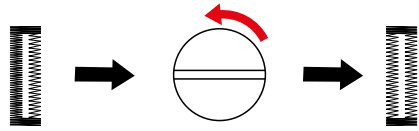

- > Pour augmenter la densité du point stretch, tourner le bouton de réglage de l'équilibre dans le sens des aiguilles d'une montre.

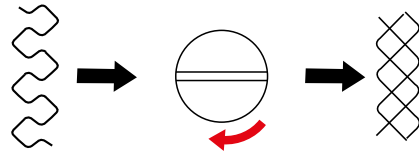

- > Pour réduire la densité du point stretch, tourner le bouton de réglage de l'équilibre dans le sens inverse des aiguilles d'une montre.

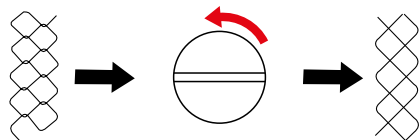

3.3 Couture en marche arrière

On utilise la couture en marche arrière au début et à la fin d'une couture pour la sécuriser.

- > Appuyer sur le levier «couture en arrière» et le maintenir enfoncé.



- > Actionner la pédale.
 - La machine coud en marche arrière jusqu'à ce que le levier soit relâché.

3.4 Points d'arrêt

Sécuriser le début de la couture

- > Sélectionner le motif de point.
- > Coudre quelques points en avant.
- > Appuyer sur le levier de couture en arrière et le maintenir enfoncé.
- > Coudre en marche arrière jusqu'au début de la couture.
- > Relâcher le levier de couture en marche arrière de façon que la machine couse à nouveau en marche avant.
 - Le début de la couture est maintenant sécurisé.

Sécuriser la fin de la couture

- > Coudre le motif de point en marche avant jusqu'à la fin.
- > Appuyer sur le levier de couture en arrière et le maintenir enfoncé.
- > Coudre quelques points en arrière.
- > Relâcher le levier de couture en marche arrière.

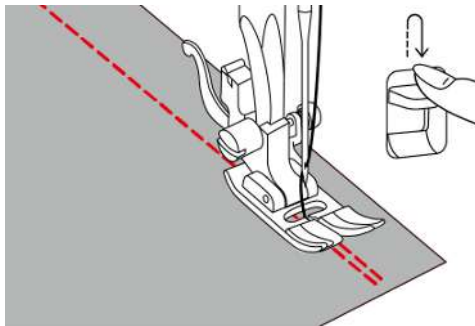

- > Coudre à nouveau jusqu'à la fin de la couture.
 - La fin de la couture est maintenant sécurisée.

3.5 Coudre sur des épaisseurs

- > Monter le pied pour zigzag.
 - Le bouton noir sur le côté droit du pied-de-biche verrouille le pied-de-biche dans une position horizontale lorsqu'il est enfoncé avant d'abaisser le pied-de-biche (1). Ceci assure une progression régulière au début de la couture et facilite la couture sur plusieurs épaisseurs de tissu par ex. sur des jeans.
- > Lorsque le point le plus haut est atteint, abaisser l'aiguille et relever le pied-de-biche.
- > Appuyer sur le bout du pied et le bouton noir, abaisser le pied-de-biche puis poursuivre la couture.
 - Le bouton noir se déverrouille automatiquement après quelques points.

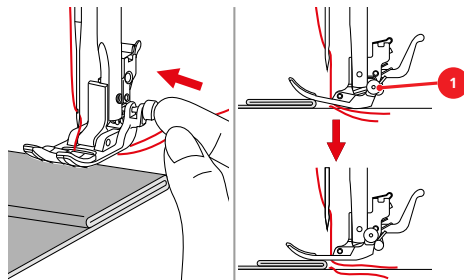

- > Pour aider le pied-de-biche lors du guidage manuel et coudre jusqu'au côté plié, placer une, deux ou trois plaquettes de compensation de la différence de hauteur (1) derrière l'aiguille sous le pied-de-biche.

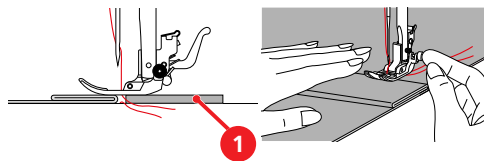

3.6 Coudre des angles

- > Arrêter la machine quand un angle est atteint.
- > Piquer l'aiguille dans le tissu.
- > Relever le pied-de-biche.

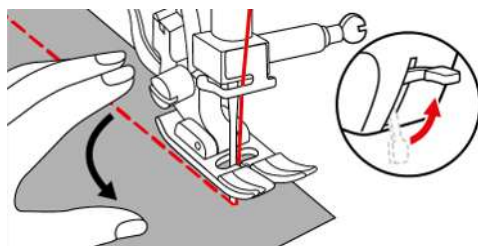

- > Utiliser l'aiguille en tant que point de rotation et tourner le tissu.
- > Abaisser le pied-de-biche et continuer la couture.

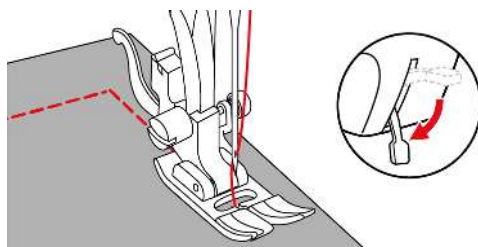

3.7 Coudre des matières glissant difficilement







Des matières glissant difficilement comme le cuir, le similicuir, les matières plastiques ou le vinyle, peuvent se coudre facilement à l'aide du pied pour zigzag combiné à une semelle de glissement.

- > Monter le pied pour zigzag avec semelle de glissement.
- > Sélectionner le motif de point souhaité.
- > Sélectionner la longueur de point souhaitée.
- > Sélectionner la largeur de point souhaitée.
- > Régler la position de l'aiguille souhaitée.
- > Commencer à coudre à petite vitesse constante.

4 Points utilitaires

4.1 Aperçu sur les points utilitaires

Motif de point	Catégorie de points	Désignation	Description	Pied-de-biche recommandé	Longueur de point	Largeur de point
	A	Point droit	Couture d'assemblage et piquage.	Pied zigzag	0,5 – 4,0	0
	B	Zigzag	Renforcer des coutures, surfiler des bords, coudre des coutures élastiques et fixer des empiècements en dentelles.	Pied zigzag	0,5 – 4,0	2,0 – 6,0
	C	Zigzag cousu	Surfiler et renforcer des bords de tissu et coudre des élastiques. Pour les coutures décoratives.	Pied zigzag	2,0 – 3,0	2,5 – 5,0
	D	Point de surjet variable	Assembler et surfiler en même temps des tissus élastiques.	Pied zigzag	2,0 – 3,0	6,0
	E	Point invisible élastique	Pour les ourlets invisibles et les coutures décoratives.	Pied pour points invisibles	1,0 – 2,0	3,0 – 5,0
	F	Point universel	Pour des matières denses comme la feutrine et le cuir. Pour des coutures d'assemblage plates, des ourlets visibles ou des coutures décoratives. Pour coudre des élastiques.	Pied zigzag	1,5 – 3,0	3,0 – 5,0
	G	Point lycra	Pour des coutures d'assemblage plates ou des ourlets visibles sur des tissus en lycra . Pour reprendre des coutures dans des gaines de maintien.	Pied zigzag	1,5 – 3,0	6,0
	H	Point pour ourlets coquilles	Pour des ourlets invisibles, ourlets coquilles sur un jersey souple et des tissus fins. Pour les coutures décoratives.	Pied zigzag	1,0 – 2,5	3,0 – 6,0
	I	Point de fronce	Pour la plupart des tissus. Pour faire passer des fils élastiques. Pour coudre des bords de tissu bord à bord. Pour les coutures décoratives.	Pied zigzag	2,0 – 3,0	3,0 – 5,0
	J	Point invisible	Pour les ourlets invisibles et les coutures décoratives.	Pied pour points invisibles	1,0 – 2,0	1,0 – 2,5
	L	Point superstretch	Pour des coutures très élastiques. Pour tous les vêtements.	Pied zigzag	1 – 2.5	3,0 – 4,0

Motif de point	Catégorie de points	Désignation	Description	Pied-de-biche recommandé	Longueur de point	Largeur de point
	A	Point droit triple	Pour des coutures robustes sur des tissus épais. Pour des ourlets visibles et des coutures visibles.	Pied zigzag	S1	0
	B	Point zigzag triple	Pour des coutures robustes sur des tissus épais. Pour des ourlets visibles et des coutures visibles.	Pied zigzag	S1	2,0 – 6,0
	C	Point nid d'abeilles	Pour coudre des tissus et ourlets élastiques, également avec fils de canette élastiques.	Pied pour zigzag ou pied pour broderie ouvert	S1	6,0
	D	Surjet tricot	Assembler et surfiler en même temps des tricotés réalisés à la main ou à la machine.	Pied zigzag	S1	6,0
	F	Double surjet	Assembler et surfiler en même temps des tissus élastiques.	Pied zigzag	S1	6,0
	H	Surjet stretch	Assembler et surfiler en même temps des tissus élastiques. Pour des coutures d'assemblage plates.	Pied zigzag	S1	6,0
	J	Surjet renforcé	Pour des tissus à mailles moyennes, tissus éponge. Pour des coutures en surjet ou des coutures d'assemblage plates.	Pied pour zigzag ou pied pour surjet	S1	6,0

4.2 Coudre un point droit



Adapter la longueur de point au projet de couture, sélectionner par ex. des points longs pour des tissus jeans (3 – 4 mm env.), des points courts pour des tissus fins (2 – 2,5 mm env.). Adapter la longueur de point à l'épaisseur de fil, sélectionner par ex. des points longs pour surpiquer avec un cordonnet (3 – 4 mm env.).

- > Monter le pied pour zigzag.
- > Régler le bouton de sélection de point sur la position «A».
- > Régler la longueur de point voulue.
- > Régler la largeur de point sur «0».
- > Régler la position de l'aiguille.

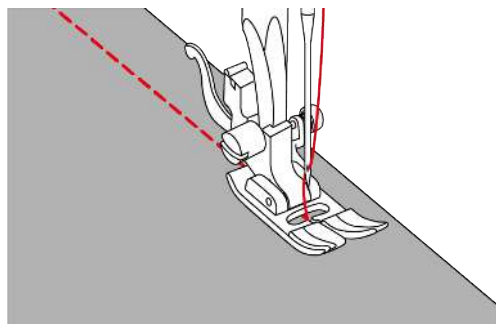

4.3 Coudre une fermeture à glissière



Comme l'entraînement du tissu peut être difficile au début de la couture, il est recommandé de bien tenir les fils au début de la couture ou de tirer légèrement le projet de couture vers l'arrière pendant quelques points ou de coudre d'abord 1 – 2 cm (0,5 – 1 po) en arrière.

- > Surfiler individuellement les surplus de la couture.
- > Monter le pied pour zigzag.
- > Régler le bouton de sélection de point sur la position «A».
- > Régler la longueur de point voulue.
- > Régler la largeur de point sur «0».
- > Régler la position de l'aiguille au «Milieu».
- > Fermer la couture jusqu'au début de la fermeture à glissière et l'arrêter.
- > Régler la longueur de point sur 4.
- > Fermer toute la longueur de la fermeture à glissière avec des points longs.
- > Repasser la couture pour écarter le tissu.
- > Défaire les points de bâti.
- > Faufiler la fermeture à glissière sous le tissu de sorte que les bords du tissu se touchent au milieu des dents de la fermeture à glissière.

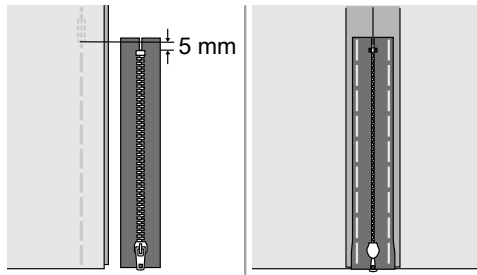

- > Monter le pied pour fermeture à glissière.
- > Lorsque le côté gauche de la fermeture à glissière est cousu, fixer le côté droit de la tige du pied-de-biche sur le support.

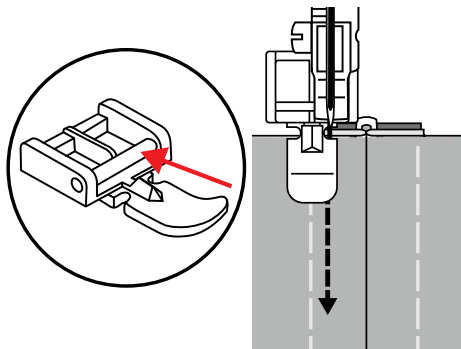

- > Lorsque le côté droit de la fermeture à glissière est cousu, fixer le côté gauche de la tige du pied-de-biche au support.

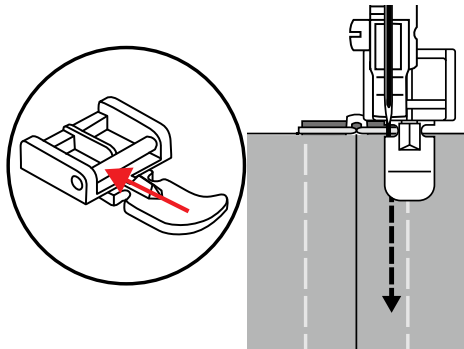

- > Coudre le côté gauche de la fermeture à glissière ouverte de haut en bas.
- > Fermer la fermeture à glissière jusqu'à 5 cm environ avant la fin.
- > Coudre par-dessus l'extrémité inférieure et le côté droit de la fermeture à glissière.
- > S'arrêter devant le coulisseau de la fermeture à glissière.
- > Mettre l'aiguille dans la position inférieure.
- > Relever le pied-de-biche.
- > Ouvrir la fermeture à glissière.
- > Coudre le côté droit jusqu'à la fin.
- > Défaire la couture de faufilage.

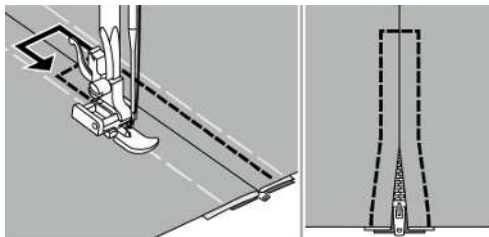

4.4 Coudre une fermeture à glissière sous patte

Les fermetures à glissière sous patte sont particulièrement élégantes sur des pièces de vêtement et sont très pratiques pour les poches et les décorations de chemise. Étant donné que ces fermetures à glissière spéciales sont cachées sous patte une fois la couture réalisée, elles sont quasiment invisibles.



Comme l'entraînement du tissu peut être difficile au début de la couture, il est recommandé de bien tenir les fils au début de la couture ou de tirer légèrement le projet de couture vers l'arrière pendant quelques points ou de coudre d'abord 1 – 2 cm (0,5 – 1 po) en arrière.

- > Ouvrir entièrement la fermeture à glissière.
- > Épingler la moitié droite de la fermeture à glissière endroit contre endroit sur l'endroit du tissu. La crémaillère dépasse le bord du tissu.
- > Monter le pied pour fermetures à glissière invisibles.
- > Régler le bouton de sélection de point sur la position «A».
- > Régler la longueur de point voulue.
- > Régler la largeur de point sur «0».
- > Régler la position de l'aiguille au «milieu».

- > Abaisser le pied-de-biche au début de la fermeture à glissière de sorte que la crémaillère soit guidée à travers la rainure droite du pied-de-biche.

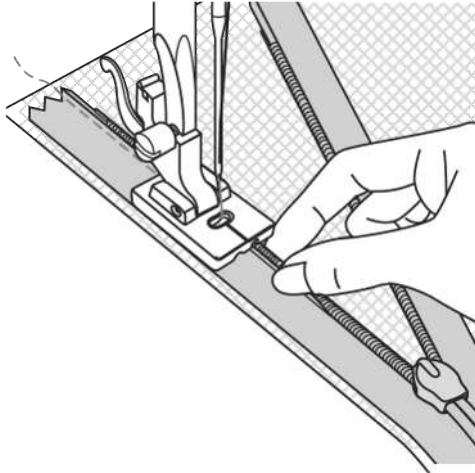

- > Coudre la moitié droite de la fermeture à glissière de haut en bas jusqu'à devant le curseur et arrêter la couture.
- > Fermez la fermeture à glissière.
- > Épingler la moitié gauche de la fermeture à glissière endroit sur endroit sur le côté gauche du tissu, la crémaillère dépassant le bord du tissu.
- > Ouvrir entièrement la fermeture à glissière.
- > Abaisser le pied-de-biche au début de la fermeture à glissière de sorte que la crémaillère soit guidée à travers la rainure gauche du pied-de-biche.

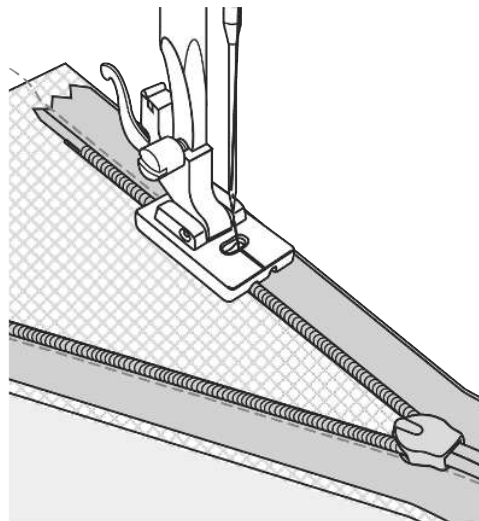

- > Coudre la moitié gauche de la fermeture à glissière de haut en bas jusqu'à devant le curseur et arrêter la couture.
- > Retirer l'ouvrage de la machine.
- > Fermez la fermeture à glissière.
- > Superposer les deux pièces de tissu endroit sur endroit. Plier autant que possible les extrémités de la fermeture à glissière vers l'extérieur.

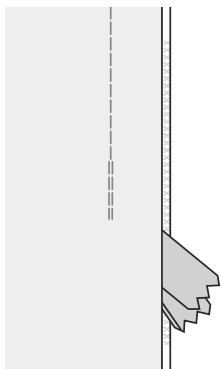

- > Épingler les extrémités de couture de la fermeture à glissière exactement l'une sur l'autre.
- > Piquer ensemble la couture par le bas en direction de la fermeture à glissière.
- > Monter le pied pour zigzag.
- > Fermer la couture par le bas en direction de la fermeture à glissière et l'arrêter.

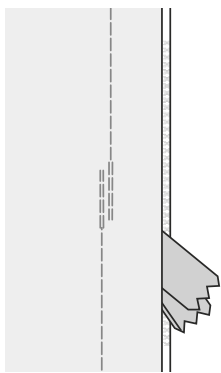

4.5 Coudre un point droit triple

Le point droit triple convient particulièrement pour les coutures à toute épreuve et pour les tissus durs et épais comme le jeans et velours côtelé.

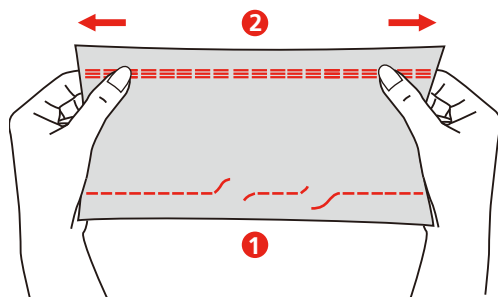

1 Point droit

2 Point droit triple

- > Monter le pied pour zigzag.
- > Régler le bouton de réglage de la longueur de point sur «S1».
- > Régler le bouton de sélection de point sur «A».

4.6 Coudre un triple point zigzag

Le point de zigzag triple est particulièrement indiqué pour les tissus denses et résistants, notamment pour le jeans, les toiles pour transats et stores, ainsi que pour les ourlets sur des pièces qui sont soumises à un lavage fréquent.

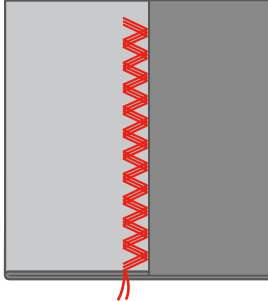

Condition préalable:

- Surfiler d'abord les bords de l'ourlet.
- > Monter le pied pour zigzag.
- > Régler le bouton de réglage de la longueur de point sur «S1».
- > Régler le bouton de sélection de point sur la catégorie «B».
- > Régler la largeur de point voulue.

4.7 Point superstretch

Le point superstretch est un point stretch serré qui empêche le fronçage des ouvrages en mailles et des coutures en biais tout en permettant de repasser la couture complètement à plat.

- > Monter le pied pour zigzag.
- > Régler le bouton de sélection de point sur «L».
- > Régler la longueur de point et la largeur de point conformément au tableau des points.
- > Coudre la couture à la distance voulue par rapport au bord du tissu toutefois sans étirer le tissu.

4.8 Zigzag cousu

Le point zigzag cousu est utilisé pour les finitions des coutures sur des tissus synthétiques et autres qui ont tendance à onduler. Ce point est idéal pour réparer et rapiécer des déchirures tout comme pour coudre des rubans élastiques.

- > Monter le pied pour zigzag.
- > Régler le bouton de sélection de point sur «C».
- > Régler la longueur de point et la largeur de point conformément au tableau des points.

Pour surfiler :

- > Placer le tissu de sorte que le point soit cousu à une distance de 1,5 cm du bord du tissu.
- > Réaliser la couture.
- > Après la couture, couper pour rectifier les surplus de la couture. Ce faisant, veiller à ne pas couper dans les points.

Pour appliquer des rubans élastiques :

- > Épingler le ruban élastique sur l'envers du tissu. Ce faisant, étirer le ruban tout en veillant à le répartir régulièrement sur le tissu.

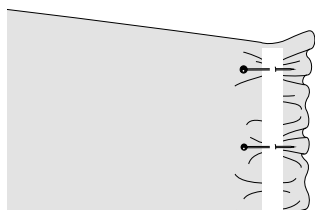

- > En cousant, étirer le ruban élastique à la longueur du tissu froncé.

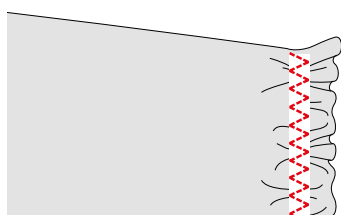
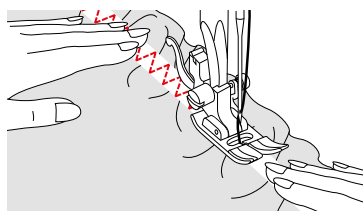

4.9 Reprisage manuel

Pour repriser des trous ou des endroits usés dans n'importe quel tissu.

- > Enlever le support de pied-de-biche et monter le pied pour reprisage/broderie sur la tige du pied-de-biche.
 - Le levier (1) doit reposer sur le côté supérieur de la vis de serrage d'aiguille (2).
- > Pousser le pied pour reprisage/broderie par le bas à l'aide de l'index et serrer la vis (3).

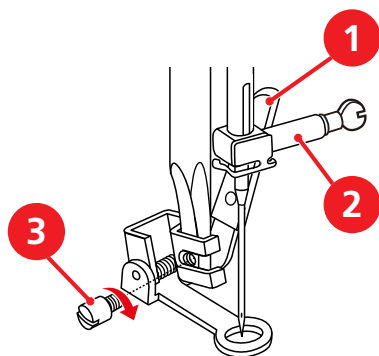

- > Tourner le bouton de sélection de point sur «A».
- > Régler la longueur de point sur «0».
- > Abaisser la griffe d'entraînement.
- > Monter la table rallonge.
- > Escamoter la griffe d'entraînement.

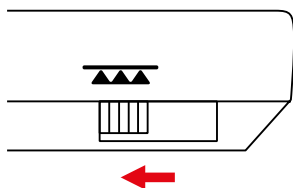

- > Tendre l'ouvrage dans l'anneau de broderie.
 - L'endroit à repriser est ainsi tendu de façon régulière et ne se déforme pas.

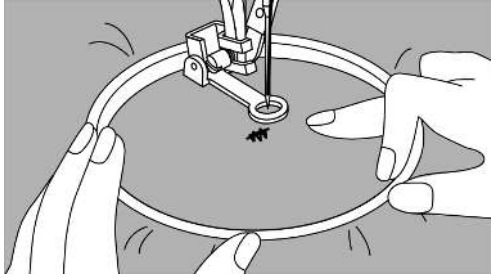

- > Tourner le volant dans le sens inverse des aiguilles d'une montre pour faire remonter le fil de canette.
- > Coudre quelques points au début de la couture.
- > Coudre de gauche à droite et guider l'ouvrage régulièrement sans exercer de pression.
- > Si le fil apparaît en surface, guider l'ouvrage plus lentement.
- > Si des petits nœuds se forment sur l'envers du tissu, faire avancer l'ouvrage plus vite.
- > Si le fil casse, guider l'ouvrage de manière plus régulière.
- > Pour éviter la formation de trous ou une cassure du fil, procéder à des changements de direction arrondis.

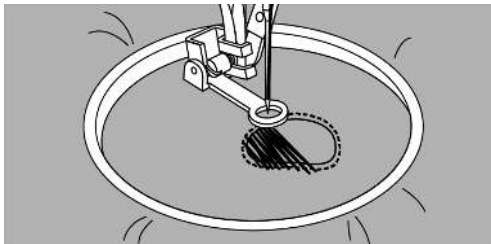

- > À la fin du reprisage, relever le pied-de-biche et réenclencher la griffe d'entraînement.

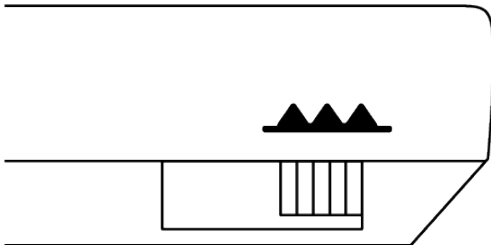

4.10 Surfiler le bord d'un tissu

Le point en zigzag convient pour surfiler tous les tissus. Utiliser un fil fin de reprisage pour les tissus fins.

Condition préalable:

- Le bord du tissu repose à plat et ne s'enroule pas.
- > Monter le pied pour zigzag ou le pied pour surjet.
- > Régler une longueur de point pas trop longue.
- > Régler le bouton de sélection de point sur «B».
- > Régler une largeur de point pas trop large.

- > Guider le bord du tissu au centre du pied pour zigzag de sorte que l'aiguille pique d'un côté dans le tissu et de l'autre dans le vide.

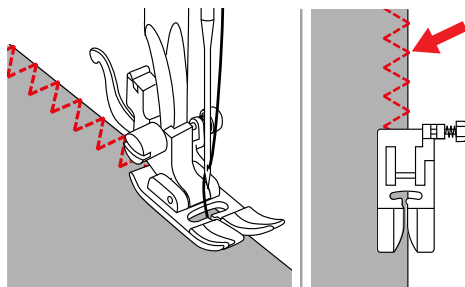

- > Guider le bord du tissu contre le guide du pied pour surjet (1) de sorte que l'aiguille pique d'un côté dans le tissu et de l'autre dans le vide.

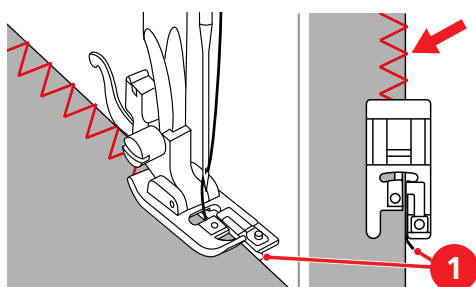

4.11 Coudre un double surjet

Une couture surjet double convient pour les ouvrages en mailles légères et les coutures transversales dans des tissus en jersey. Dans le cas de tissus en mailles, il est préférable de monter une aiguille jersey ou aiguille pour point stretch neuve pour ne pas endommager les mailles fines.

- > Monter le pied pour zigzag ou le pied pour surjet.
- > Régler le bouton de sélection de point sur «F».
- > Régler le bouton de réglage de la longueur de point sur «S1».
- > Régler la largeur de point conformément au tableau des points.
- > Pour surfiler le bord du tissu à l'aide du pied pour zigzag : placer le bord du tissu sous le pied-de-biche de sorte qu'à droite, les points droits puissent être cousus juste au bord du tissu.

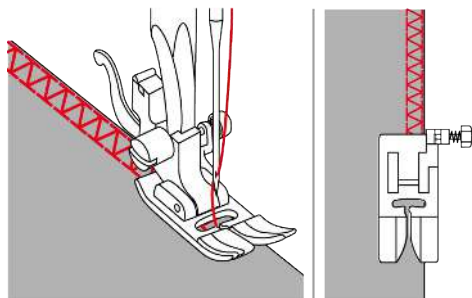

- > Pour réaliser des coutures et des ourlets sur des tissus élastiques et pour coudre des passants de ceinture : rabattre le bord du tissu envers sur envers vers l'arrière. Coudre sur l'endroit du tissu. Couper l'excédent du tissu à partir du bord du tissu jusqu'à la couture.

4.12 Coudre un point de surjet variable

- > Monter le pied pour surjet.
- > Régler le bouton de sélection de point sur «D».
- > Régler la longueur de point et la largeur de point conformément au tableau des points.
- > Coudre le tissu avec le bord du tissu contre le guide du pied pour surjet.

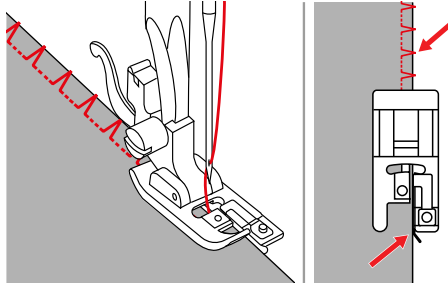

4.13 Piquer serré des bords

- > Monter le pied pour points invisibles, le pied pour bordure étroite ou le pied pour zigzag.
- > Régler le bouton de sélection de point sur «A».
- > Régler la longueur de point voulue.
- > Régler la largeur de point sur «0».

Utilisation du pied pour points invisibles ou pied pour bordure étroite :

- > Placer le bord du tissu à gauche contre le guide du pied pour points invisibles ou du pied pour bordure étroite.
- > Régler la position de l'aiguille à gauche.

Utilisation du pied pour zigzag :

- > Guider le bord du tissu le long du bord droit du pied-de-biche ou suivant les repères sur la plaque à aiguille.
- > Déplacer la position de l'aiguille vers la droite.

4.14 Piquer large des bords

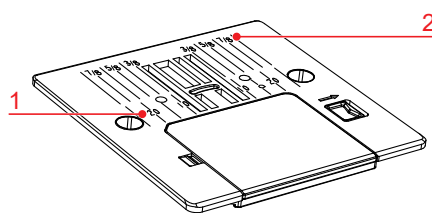

1 Distance en mm

2 Distance en pouce

- > Monter le pied pour points invisibles, le pied pour bordure étroite ou le pied pour zigzag.
- > Régler le bouton de sélection de point sur «A».
- > Régler la longueur de point voulue.
- > Régler la largeur de point sur «0».

Utilisation du pied pour zigzag

- > Guider le bord du tissu soit le long du bord droit du pied-de-biche, soit suivant les repères sur la plaque à aiguille.

Les repères sur la plaque à aiguille indiquent l'écartement entre la position d'aiguille médiane et la ligne de guidage.

Utilisation du pied pour points invisibles ou pied pour bordure étroite

- > Placer le bord du tissu à gauche contre le guide du pied pour points invisibles ou du pied pour bordure étroite.
- > Choisir la position de l'aiguille à gauche à la distance du bord souhaitée.

4.15 Piquer des bords avec le guide linéaire

Pour coudre des lignes larges de surpiqûres parallèles, il est recommandé de placer le guide-lisières le long d'une ligne déjà cousue.

- > Monter le guide-lisières sur le pied pour zigzag.
- > Monter le pied pour zigzag.
- > Régler le bouton de sélection de point sur «A».
- > Régler la longueur de point voulue.
- > Régler la largeur de point sur «0».
- > Pour régler l'écartement, déplacer le guide-lisières vers la gauche ou vers la droite.

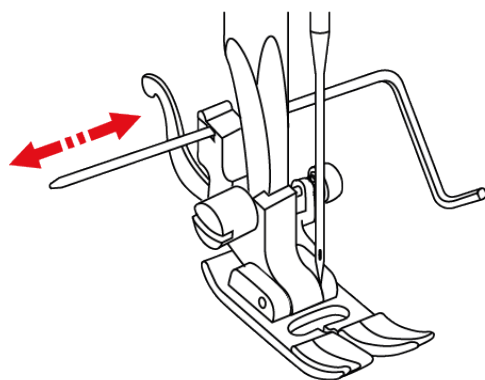

- > Coudre la première rangée.
- > Coudre les rangées suivantes en vérifiant que le guide-lisières suive la rangée de couture précédente.

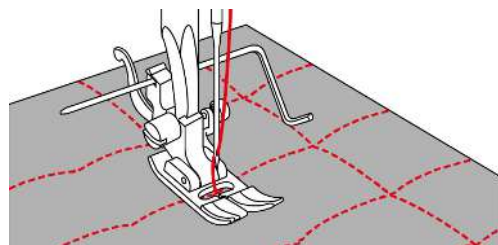

4.16 Coudre un bord d'ourlet

Lorsque le pied pour points invisibles est utilisé, il est recommandé de régler la position de l'aiguille tout à fait à gauche ou tout à fait à droite. Avec le pied pour zigzag et le pied pour bordure étroite, toutes les positions d'aiguilles sont possibles.

- > Monter le pied pour points invisibles, le pied pour bordure étroite ou le pied pour zigzag.
- > Régler le bouton de sélection de point sur «A».
- > Régler la longueur de point voulue.
- > Régler la largeur de point sur «0».
- > Choisir la position de l'aiguille à droite pour coudre sur le bord supérieur de l'ourlet.

- > Placer le bord intérieur supérieur de l'ourlet à droite contre le guide du pied pour points invisibles ou du pied pour bordure étroite.

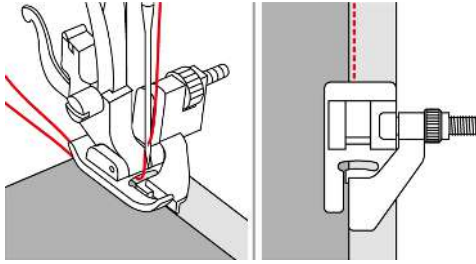

4.17 Coudre un ourlet étroit

- > Monter le pied ourleur.
- > Tourner le bouton de sélection de point sur «A».
- > Régler la longueur de point voulue.
- > Régler la largeur de point sur «0».
- > Plier le bord du tissu d'environ 3 mm et le replier encore une fois. Plier ainsi les premiers 5 cm du bord du tissu à coudre.

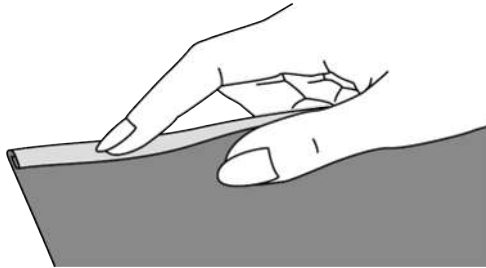

- > Placer le bord du tissu avec l'envers du tissu vers le haut, juste à la largeur du pied, sous le pied-de-biche.
- > Coudre 4 à 5 points.
- > Relever l'aiguille et le pied-de-biche.
- > Tirer le tissu vers l'arrière de 10 à 15 cm environ. Ne pas couper les fils.
- > Retenir les 4 fils de la main gauche. Avec la main droite, introduire le bord du tissu dans la volute de guidage du pied ourleur.

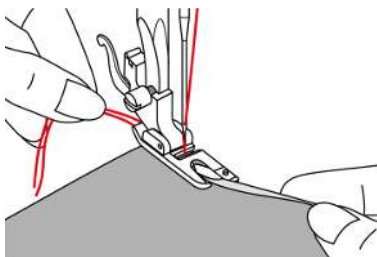

- > Abaisser le pied-de-biche.
- > Poursuivre lentement la couture en repliant légèrement le bord de coupe du tissu devant le pied ourleur et en le tenant vers la gauche. Introduire de manière régulière le bord du tissu dans la volute de guidage du pied ourleur et coudre.

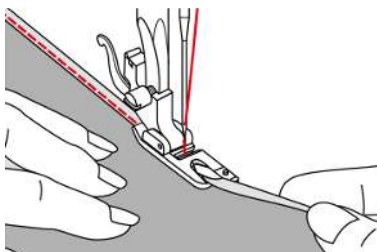

4.18 Coudre un ourlet invisible

Pour les coutures invisibles des tissus moyennement épais à épais en coton, laine et fibres mélangées.

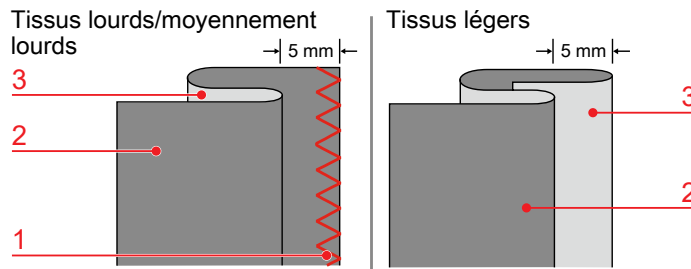

- | | | | |
|---|---------------------|---|------------------|
| 1 | Couture de finition | 3 | Endroit du tissu |
| 2 | Envers du tissu | | |

Le point invisible «J» est indiqué pour coudre des tissus épais. Pour des tissus élastiques, le point invisible élastique «E» est le plus approprié.

Condition préalable:

- Les bords des tissus lourds et moyennement lourds sont finis.
- > Monter le pied pour points invisibles.
- > Régler le bouton de sélection de point sur «E» ou «J».
- > Régler la longueur de point voulue.
- > Régler la largeur de point voulue.
- > Plier le tissu comme représenté avec le côté gauche au-dessus.
- > Placer le tissu sous le pied-de-biche.
- > Tourner le volant dans le sens inverse des aiguilles d'une montre jusqu'à ce que l'aiguille soit complètement à gauche.
- L'aiguille devrait à peine seulement piquer le pli du tissu (3). Si tel n'est pas le cas, adapter la largeur du point en conséquence.
- > Régler le guide (2) en tournant le bouton tournant (1) de sorte que le guide soit précisément sur le pli.

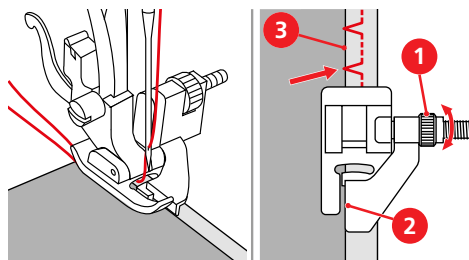

- > Coudre lentement en guidant le tissu prudemment le long du guide.

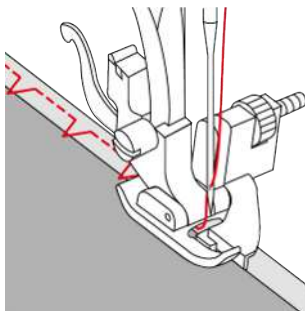

- > Retourner le tissu.

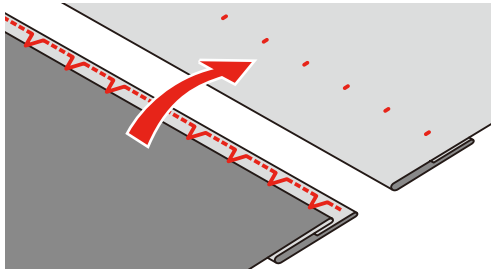

4.19 Coudre un ourlet apparent

L'ourlet apparent convient en particulier pour les coutures élastiques dans les jerseys en coton, laine, synthétique et fibres mélangées.

Pour réaliser des ourlets visibles sur des tissus élastiques, sélectionner le point lycra ou le point zigzag triple.

Pour réaliser des ourlets visibles sur des tissus non élastiques, sélectionner le point universel ou le point droit triple.

- > Monter le pied pour zigzag ou le pied d'avancement supérieur.
- > Régler le bouton de sélection de point sur le point choisi.
- > Régler la longueur de point conformément au tableau des points.
- > Ajuster au besoin la pression du pied-de-biche.
- > Repasser l'ourlet et faufiler si nécessaire.
- > Coudre l'ourlet à la profondeur voulue sur l'endroit.
- > Couper l'excédent de tissu sur l'envers.

4.20 Coudre une couture plate de liaison

La couture d'assemblage plate convient avant tout pour les tissus moelleux ou les tissus épais comme le tissu éponge, la feutrine et le cuir. Les points qui conviennent sont le point de surjet renforcé, le point universel, le point lycra ou le point de surjet stretch.

- > Monter le pied pour zigzag.
- > Régler le bouton de sélection de point sur «H».
- > Régler le bouton de réglage de la longueur de point sur «S1».
- > Régler la largeur de point voulue.
- > Poser les bords de tissu l'un sur l'autre.
- > Coudre en suivant le bord du tissu. L'aiguille doit piquer à droite par le bord du tissu supérieur dans le tissu inférieur afin d'obtenir une couture plate très résistante.

4.21 Coudre un point de bâti

Pour le faufilage, il est recommandé d'utiliser un fil fin de reprisage. Celui-ci est plus facile à enlever. La longueur de point recommandée est de 3,5 – 4 mm. Le point de bâti convient pour faufiler plusieurs épaisseurs de tissu.

- > Monter le pied pour zigzag.
- > Régler le bouton de sélection de point sur «A».
- > Régler la longueur de point sur «4».
- > Régler la largeur de point sur «0».
- > Pour empêcher les couches de tissu de glisser, piquer ensemble les couches de tissu avec des épingles perpendiculairement au sens du point de bâti.

5 Points décoratifs

5.1 Aperçu sur les points décoratifs

Selon la nature du tissu, ce sont les points décoratifs simples ou complexes qui sont mis en valeur.

Les points décoratifs dérivés de points droits simples rendent particulièrement bien sur les tissus légers.

Les points décoratifs dérivés de points satin rendent particulièrement bien sur les tissus lourds.

Pour obtenir un aspect de point parfait, il est avantageux d'utiliser un fil supérieur et un fil de canette de même couleur ainsi qu'une garniture. Sur les tissus bouclés ou à longues fibres, ajouter sur l'endroit un non-tissé hydrosoluble facile à éliminer après le travail.

Motif de point	Catégorie de points	Nom	Description	Pied-de-biche recommandé	Longueur de point	Largeur de point
	K	Point satin	Pour des effets décoratifs. Pour orner ou décorer des tissus moyennement lourds à lourds.	Pied zigzag	0,5 – 1,0	6,0
	D	Point de surjet variable	Pour des ourlets effet coquilles sur un jersey souple et des tissus fins.	Pied zigzag	2,0 – 3,0	6,0
	C	Point nid d'abeilles	Pour des effets décoratifs. Pour smocker.	Pied zigzag	S1	3,0 – 6,0
	E	Point florentin	Point élastique décoratif. Pour orner des tissus en mailles ou en jersey. Convient aussi remarquablement pour le Crazyquilt.	Pied zigzag	S1	6,0
	F	Double surjet	Pour assembler deux tissus en créant un effet d'ajour.	Pied zigzag	S1	6,0
	G	Point fagot	Pour assembler deux tissus en créant un effet d'ajour. Pour smocker.	Pied zigzag	S1	3,0 – 6,0
	K	Point décoratif	Pour des effets décoratifs.	Pied zigzag	S1	6,0
	B	Point décoratif	Pour des effets décoratifs.	Pied zigzag	S2	6,0
	C	Point décoratif	Pour des broderies blanches et des effets décoratifs.	Pied zigzag	S2	6,0
	E	Point décoratif	Pour des effets décoratifs.	Pied zigzag	S2	6,0
	G	Point décoratif	Pour des effets décoratifs.	Pied zigzag	S2	6,0
	K	Point décoratif	Pour des effets décoratifs.	Pied zigzag	S2	6,0

5.2 Modifier la densité des points

Dans le cas du point satin, la densité du point peut être modifiée en faisant varier la longueur de point. Avec une longueur de point courte, l'espacement du point diminue, le point paraît plus dense. Avec une longueur de point longue, l'espacement du point augmente, le point paraît moins dense.

- > Régler la sélection de point sur «K».
- > Régler la longueur de point.
- > La densité du point peut être modifiée en faisant varier la longueur de point.

5.3 Points de fronce

Fronçage

Idéal pour les tissus fins et moyennement lourds. Pour orner des vêtements ou des articles de décoration.

- > Monter le pied pour zigzag.
- > Régler le bouton de sélection de point sur la position «A».
- > Régler la largeur de point sur «0».
- > Régler la longueur de point sur «4».
- > Régler la position de l'aiguille au «Milieu».
- > Régler la tension du fil sur «2» ou moins.
- > Tirer environ 5 cm des fils supérieur et inférieur.
- > Coudre en suivant le bord du tissu et à la largeur du pied de biche. Au début de la couture, fixer le point en exécutant quelques points en marche arrière. À la fin, laisser environ 10 à 12 cm de fil.
- > Coudre les autres lignes en respectant un écartement de 5 mm environ. Au début de la couture, fixer le point en exécutant quelques points en marche arrière. À la fin, laisser environ 10 à 12 cm de fil.
- > Tirer sur les fils inférieurs et répartir les petits plis de manière régulière.

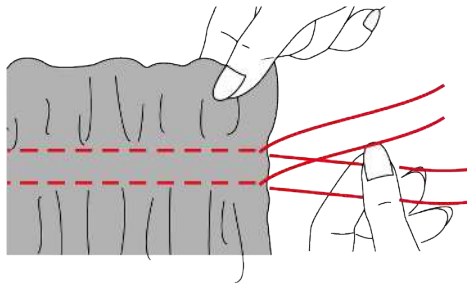

Smocks

Les points décoratifs réalisés à l'aide de fronces sont désignés par "smocks". Cette technique s'utilise pour décorer par ex. des chemisiers ou des poignets. Les smocks confèrent au tissu texture et élasticité. Les points suivants conviennent pour réaliser des smocks :

- Point nid d'abeilles (S1, C)
- Point fagot (S1, G)
- > Monter le pied pour zigzag.
- > Régler le bouton de sélection de point sur la position «A».
- > Régler la longueur de point sur «4».
- > Régler la tension du fil ou «2» moins.
- > Coudre des points de bâti avec un écartement de 1 cm.
- > Nouer les fils sur un côté.
- > Sur l'autre côté, tirer sur les fils inférieurs et répartir les petits plis de manière régulière.
- > Fixer les fils.
- > Sélectionner le point nid d'abeilles ou le point fagot.
- > Régler la largeur de point sur «6».

- > Régler la tension du fil sur «4».
- > Coudre des points décoratifs entre les coutures de fronces.

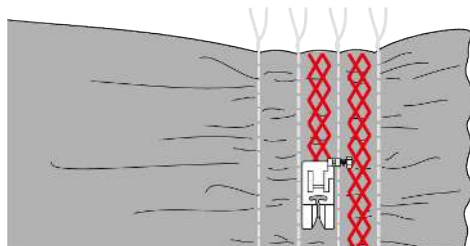

- > Enlever les fils de faufilage.

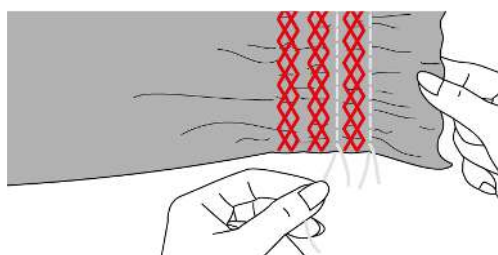

5.4 Points de liaison

Couture d'assemblage avec point fagot

Le point fagot permet d'assembler deux bords de tissu avec un certain écartement. Ce motif de point s'utilise pour décorer des chemisiers et des vêtements d'enfant. Ce motif de point est beaucoup plus décoratif si un fil plus épais est utilisé.

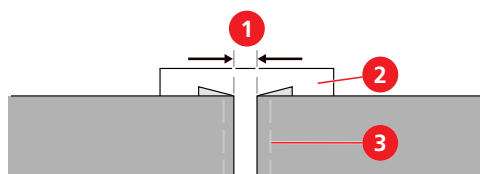

- | | | | |
|---|------------------------|---|-------------------|
| 1 | Écartement de 4 mm | 3 | Fils de faufilage |
| 2 | Non-tissé hydrosoluble | | |

- > Monter le pied pour zigzag.
- > Régler le bouton de sélection de point sur la position «G».
- > Régler le bouton de réglage de la longueur de point sur «S1».
- > Régler la largeur de point sur «6».
- > Faufiler les bords repliés de deux pièces de tissu avec un écartement de 4 mm sur un morceau de non-tissé hydrosoluble.
- > Abaisser le pied-de-biche au milieu entre les bords de tissu et coudre.

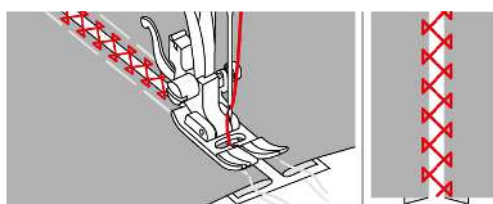

- > Une fois la couture réalisée, enlever le non-tissé et les fils de faufilage.

Couture d'assemblage avec point de surjet double

Le point de surjet double permet d'assembler deux bords de tissu avec un certain écartement. Ce motif de point s'utilise pour décorer des chemisiers et des vêtements d'enfant. Ce motif de point est beaucoup plus décoratif si un fil plus épais est utilisé.

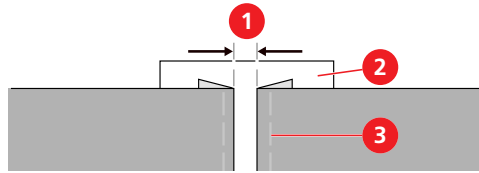

- 1 Écartement de 4 mm
- 2 Non-tissé hydrosoluble
- 3 Fils de faufilage

- > Monter le pied pour zigzag.
- > Régler le bouton de sélection de point sur la position «F».
- > Régler le bouton de réglage de la longueur de point sur «S1».
- > Régler la largeur de point sur «6».
- > Faufiler les bords repliés de deux pièces de tissu avec un écartement de 4 mm sur un morceau de non-tissé hydrosoluble.
- > Abaisser le pied-de-biche au milieu entre les bords de tissu et coudre.

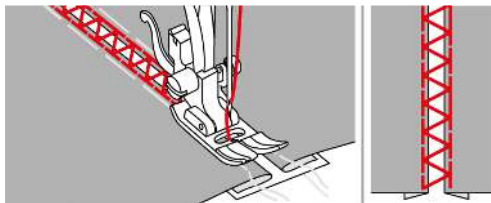

- > Une fois la couture réalisée, enlever le non-tissé et les fils de faufilage.

5.5 Finitions des bords

Ourllet coquille avec point de surjet variable

Le point de surjet variable permet de réaliser un effet d'ourlet coquille sur un jersey souple et des tissus fins.



- > Monter le pied pour zigzag.
- > Régler le bouton de sélection de point sur «H».
- > Régler la longueur de point voulue.
- > Régler la largeur de point voulue.

- > Rabattre les bords du tissu sur 5 mm environ. Placer le tissu sous le pied-de-biche de sorte qu'à droite, l'aiguille pique dans le vide juste à côté du bord du tissu.

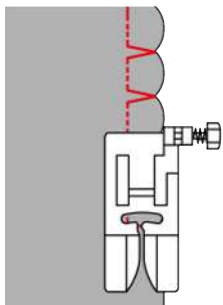

Ourlet coquille avec point satin

Un ourlet ondulant réalisé avec des points satin peut servir à décorer des encolures de chemisier et des bords d'articles tricotés.

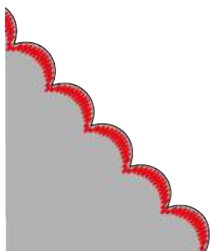

- > Monter le pied pour zigzag.
- > Régler le bouton de sélection de point sur la position «K».
- > Sélectionner la longueur de point souhaitée.
- > Régler la largeur de point voulue.
- > Régler la position de l'aiguille au «Milieu».
- > Coudre en restant environ à 1 cm du bord du tissu.
- > Découper prudemment le tissu avec une paire de ciseaux le long de la couture.

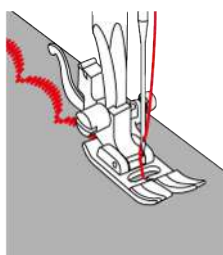

6 Boutonnères

6.1 Aperçu sur les boutonnières

La machine est équipée d'un programme «Boutonnière en une étape» pour coudre des boutonnières automatiquement. Le bouton correspondant peut être cousu à la machine.

Motif de point	Catégorie de points	Désignation	Description	Pied-de-biche recommandé	Longueur de point	Largeur de point
	–	Point pour boutonnière en une étape	Pour des tissus légers à moyennement lourds ; chemisiers, robes, linge de lit.	Pied pour boutonnière	0,3 – 0,5	4,0 – 6,0

6.2 Marquer des boutonnières

- > Marquer les positions des boutonnières sur le tissu.

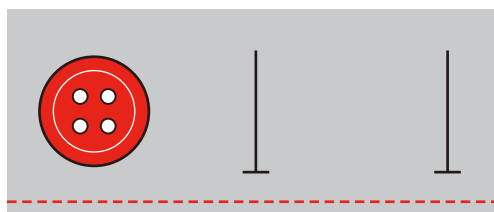

6.3 Déterminer la longueur de la boutonnière

La taille de la boutonnière est automatiquement définie en posant le bouton sur la face arrière du pied traîneau pour boutonnière. La longueur maximale de boutonnière est de 3 cm ($1 \frac{3}{16}$ in). (somme résultant du diamètre + épaisseur du bouton.)

- > Monter un pied traîneau pour boutonnière.
- > Retirer la plaque support pour bouton et mettre le bouton en place.

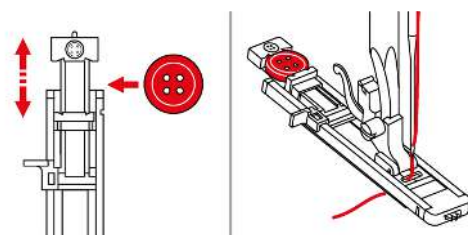

- La boutonnière est cousue suivant le bouton choisi.

6.4 Renforcement de boutonnière

Pour coudre des boutonnières sur un tissu en stretch ou un tissu de manteau, fixer une ganse de renfort sous le pied pour boutonnière. La ganse de renfort est entraînée avec le pied pour boutonnière. Comme fil de ganse, utiliser des fils perlé ou des fils à crocheter fins.

- > Monter un pied traîneau pour boutonnière.
- > Retirer la plaque support pour bouton et mettre le bouton en place.

- > Accrocher le fil par le crochet à l'arrière du pied-de-biche puis le poser sous le pied-de-biche.

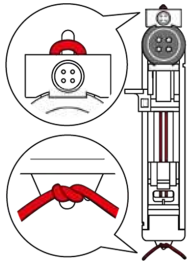

- > Attacher ensemble les deux extrémités de fil à l'avant du pied-de-biche, les introduire dans les rainures et les y nouer provisoirement.
- > Régler la longueur de point et la largeur de point.
- > Abaisser le pied-de-biche.
- > Pousser le levier du pied pour boutonnière complètement vers le bas et légèrement en arrière, jusqu'à ce qu'il s'encliquette.
- > Appuyer prudemment sur la pédale pour commencer la couture.

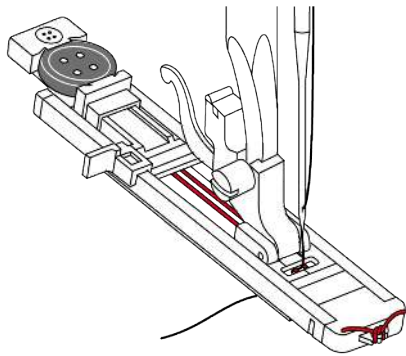

- La ganse de renfort est recouverte par la chenille de la boutonnière.
- > Tirer la boucle de la ganse jusqu'à ce que la boucle disparaisse dans la bride.
- > Ramener les extrémités de la ganse sur l'envers (avec une aiguille de couture à la main) et nouer ou arrêter.

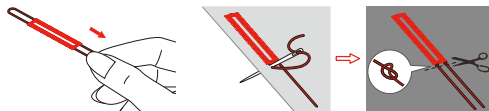

6.5 Effectuer un essai de couture

Il est recommandé de toujours effectuer une boutonnière d'essai sur une pièce du tissu original: en utilisant la même ganse et la même boutonnière. Le respect de la direction de couture est également primordial. Une couture d'essai permet d'effectuer des réglages d'ajustement jusqu'à l'obtention d'un résultat optimal.

- > Réaliser une boutonnière d'essai.
- > Vérifier si les réglages conviennent. Si nécessaire, ajuster la longueur de la boutonnière, la longueur de point et la largeur de point.

6.6 Coudre une boutonnière automatique

- > Monter un pied traîneau pour boutonnière.
- > Retirer la plaque support pour bouton et mettre le bouton en place.
- > Pousser la plaque support pour bouton en arrière jusqu'à buter contre le bouton.
 - La longueur de la boutonnière est ainsi définie.
- > Guider le fil à travers le trou dans le pied-de-biche puis le placer sous le pied-de-biche.
- > Régler le bouton de sélection de point pour boutonnière en 1 étape.

- > Régler la largeur de point sur 4 – 6.
- > Régler la longueur de point souhaitée dans la plage de symbole boutonnière sur la molette de réglage.
- > Placer le tissu sous le pied-de-biche de sorte que le repère de la ligne médiane coïncide avec le point de départ (1).

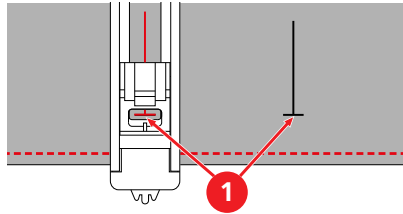

- > Pousser le levier du pied pour boutonnière complètement vers le bas et légèrement en arrière, jusqu'à ce qu'il s'encliquette.

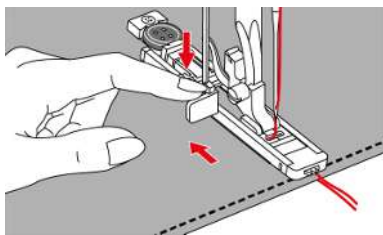

- > Tenir le fil supérieur à la verticale par rapport au pied traîneau pour boutonnière.

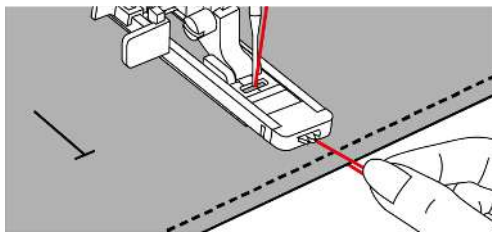

- > Appuyer prudemment sur la pédale pour commencer la couture.
 - La boutonnière est cousue de l'avant du pied-de-biche vers l'arrière.

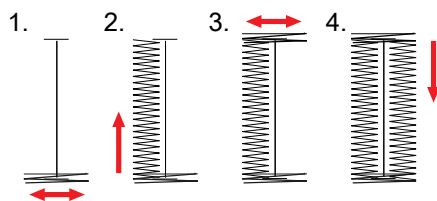

- > À la fin de la boutonnière, arrêter la machine à l'endroit où la chenille rejoint la bride.
- > Relever le pied-de-biche, enlever le tissu et couper les fils.
- > Tirer le fil supérieur vers le bas et le nouer.
- > Si la couture d'une boutonnière doit être interrompue, tirer le levier du pied pour boutonnière vers l'avant, coudre 2 à 3 points jusqu'à ce que le mécanisme commute.
- > Pour coudre une autre boutonnière, pousser le levier du pied pour boutonnière vers l'arrière.
- > Après avoir cousu la dernière boutonnière, relever le levier du pied pour boutonnière jusqu'en butée.

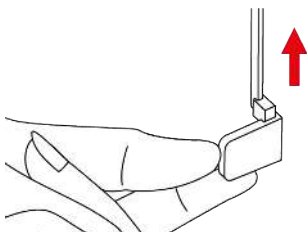

6.7 Ouverture de boutonnière

- > Pour éviter de couper dans les points, mettre une épingle directement sous le point d'arrêt respectivement aux deux extrémités.
- > Couper l'ouverture à l'aide d'un découvit.

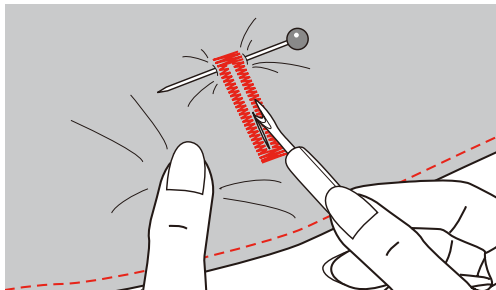

6.8 Coudre un bouton

Le programme de couture de bouton permet de coudre des boutons avec 2 ou 4 trous, des boutons-pressions ou des fermetures à dé clic.

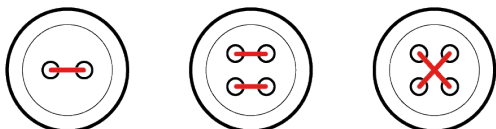

- > Monter le pied pour zigzag ou le pied pour boutons.
- > Régler le bouton de sélection de point sur «B».
- > Abaisser la griffe d'entraînement.
- > Adapter le bouton au projet de couture.
- > Dans le cas d'un bouton à 4 trous, coudre d'abord les trous avants.
- > Contrôler l'écart des trous en tournant le volant. Si nécessaire, modifier la largeur de point.

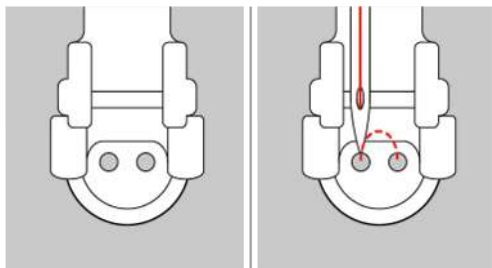

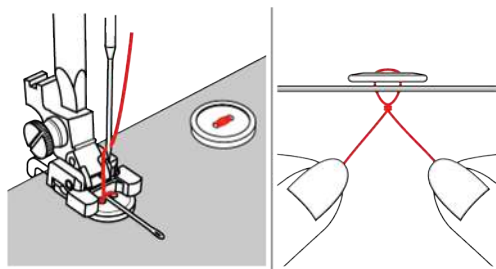

- > Bien tenir les fils au début de la couture.
- > Coudre quelques points à la machine. Pour assurer une bonne stabilité, coudre environ 10 points.
- > Pour renforcer la tige, couper les fils à une longueur de 10 cm environ.
- > Guider le fil supérieur vers le bas à travers un des trous dans le bouton et l'enrouler autour de la tige.
- > Guider le fil supérieur sur l'envers du tissu et nouer.



7 Quilter

7.1 Aperçu sur les points quilt

Motif de point	Catégorie de points	Désignation	Description	Pied-de-biche recommandé	Longueur de point	Largeur de point
	G	Point fagot	Pour assembler deux tissus en créant un effet d'ajour. Pour quilter, réaliser un Crazy Patchwork, décorer et orner.	Pied zigzag	S1	6,0
	I	Point plume	Pour réaliser un Crazy Patchwork et des ornements.	Pied zigzag	S1	6,0
	D	Point parisien	Pour réaliser des applications, décorer et orner, et coudre des rubans décoratifs.	Pied zigzag	S2	6,0

7.2 Applications

Les applications réalisées au point parisien donnent l'impression d'avoir été réalisées à la main.

- > Placer une pièce d'applique sur le tissu et la faufiler, l'épingler ou renforcer avec un non-tissé encollé double-face à repasser.
- > Monter le pied pour zigzag ou le pied pour broderie ouvert.
- > Régler le bouton de sélection de point sur la position «D».
- > Régler le bouton de réglage de la longueur de point sur «S2».
- > Régler la largeur de point voulue.
- > En cousant, guider le tissu de sorte que l'aiguille descende dans le tissu en suivant le bord extérieur de l'applique.
- > Pour coudre dans un angle, arrêter la machine avec l'aiguille en bas sur l'angle extérieur de l'applique. Relever le pied-de-biche et tourner le tissu autour de l'aiguille pour changer de direction de couture.

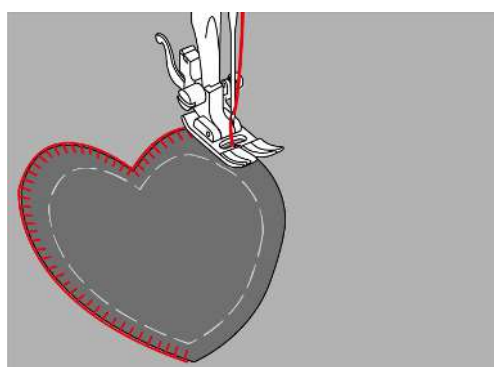

7.3 Guider librement le quilt

Pour les travaux de quilting, on utilise la plaque à aiguille pour quilt (accessoire en option) et le pied pour quilt à mains libres (accessoire en option) sont utilisés.

Il est recommandé d'utiliser la table rallonge. Pour le travail de quilt à mains libres, déplacer l'ouvrage en effectuant des mouvements légers et arrondis dans tous les sens en partant du centre vers l'extérieur.

Le quilt méandre consiste à remplir toute une surface avec des points quilt. Les lignes sont arrondies et ne se croisent jamais.

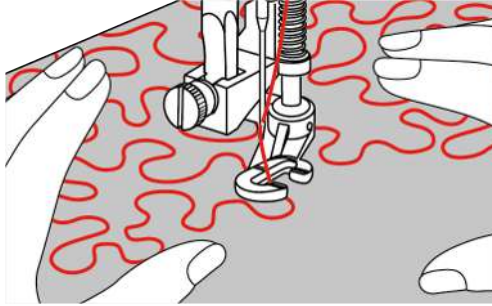

L'utilisation de gants pour quilt dotés de picots en caoutchouc facilite le guidage du tissu.

Condition préalable:

- Superposer l'endroit du quilt, la garniture de coton et l'envers du quilt et bâtir ou épingler.
- > Monter la plaque à aiguille pour quilt.
- > Retirer le pied-de-biche et monter le pied pour quilt à mains libres sur la tige du pied-de-biche.
- > Serrer le pied-de-biche pour quilt à mains libres avec la vis.

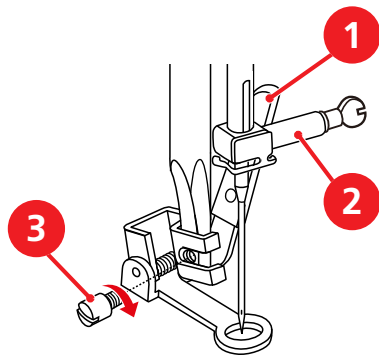

- > Régler la longueur de point sur «0».
- > Si nécessaire, adapter la tension du fil supérieur.
- > Actionner la pédale.
- > Pour guider le tissu comme s'il était dans un cadre, tenir les deux mains près du pied-de-biche.
- > Si le fil se trouve sur le dessus, guider le projet de couture plus lentement.
- > Si des nœuds se forment sur l'envers du tissu, guider plus rapidement le projet de couture.

7.4 Coudre des patchworks

Assembler des éléments de patchwork

- > Monter le pied pour zigzag ou le pied pour patchwork.
- > Régler le bouton de sélection de point sur «A».
- > Régler le bouton de réglage de la longueur de point sur la longueur souhaitée de 1 – 3.
- > Régler la position de l'aiguille au «milieu».
- > Poser chaque fois 2 pièces, endroit contre endroit.
- > Assembler les pièces avec un surplus de couture de 5 mm ou les guider le long du guide du pied patchwork.

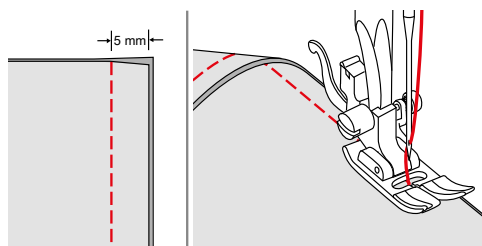

- > Repassez les surplus de la couture en les écartant.

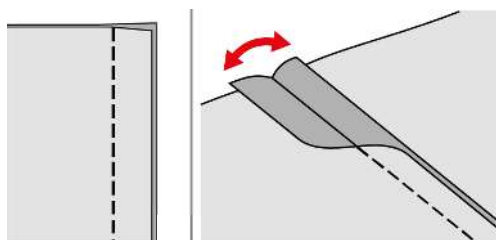

Orner des coutures

- > Monter le pied pour zigzag.
- > Sélectionner un point décoratif au choix.
- > Régler la largeur de point voulue.
- > Régler la position de l'aiguille au «milieu».
- > Poursuivre la couture sur l'endroit du tissu.
- > Placer la couture d'assemblage au milieu du pied-de-biche.
- > Coudre sur la couture avec le point décoratif.

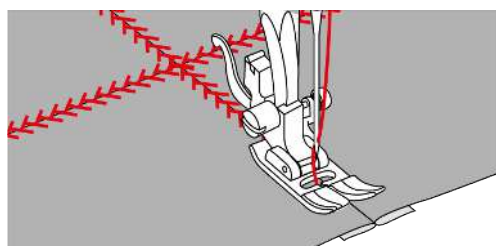

8 Entretien et nettoyage

8.1 Nettoyage de la griffe d'entraînement

Les restes de fils sous la plaque d'aiguille doivent être de temps à autre éliminés.



Composants à commande électrique

Risque de blessure au niveau de l'aiguille et du crochet.

- > Relever le pied-de-biche.
- > Débrancher la machine et retirer la prise du réseau.

- > Débrancher la machine et retirer la prise du réseau.
- > Retirer le pied-de-biche et l'aiguille.
- > Abaisser la griffe d'entraînement.

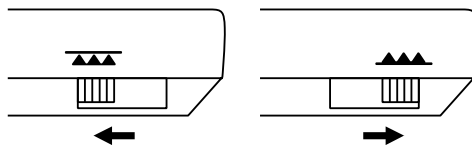

- > Pousser le levier de déverrouillage (1) vers la droite et enlever la plaque de recouvrement de la boîte à canette (2).

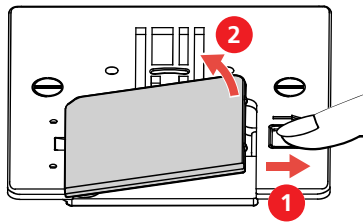

- > Desserrer les deux vis et retirer la plaque à aiguille.

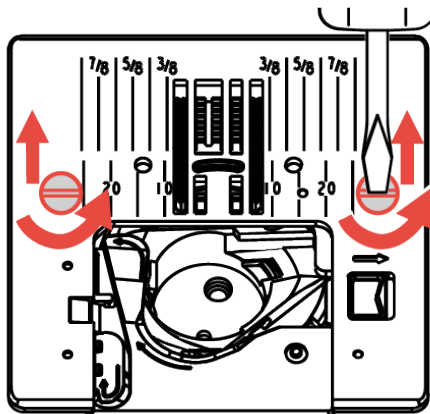

- > Nettoyer la griffe d'entraînement avec un pinceau.

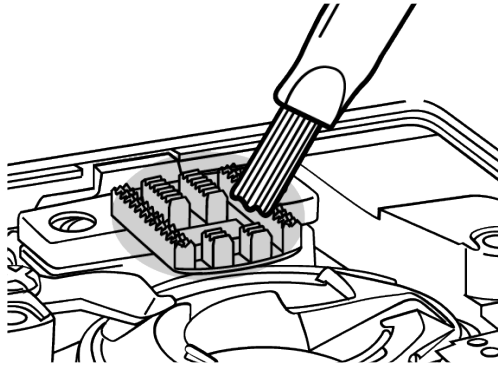

- > Mettre en place la plaque à aiguille. Mettre en place et serrer les deux vis.
- > Mettre en place la plaque de recouvrement de la boîte à canette.
- > Relever la griffe d'entraînement.
- > Monter l'aiguille.
- > Monter le pied-de-biche.
- > Brancher la machine au secteur et l'allumer.

8.2 Nettoyer le boîtier de canette



Composants à commande électrique

Risque de blessure au niveau de l'aiguille et du crochet.

- > Débrancher la machine et retirer la prise du réseau.

- > Retirer le pied-de-biche et l'aiguille.
- > Ouvrir le couvercle du crochet et retirer le recouvrement du crochet.
- > Retirer la plaque à aiguille.
- > Retirer la canette du boîtier de canette.
- > Nettoyer le boîtier de canette avec le pinceau.

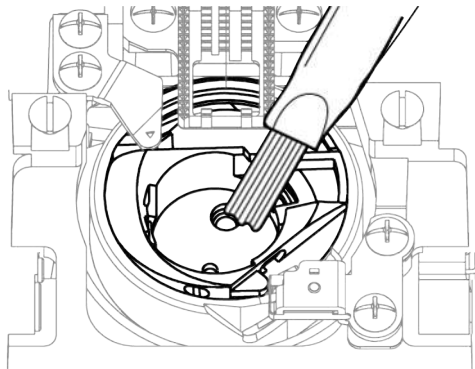

- > Mettre l'aiguille dans la position la plus haute.

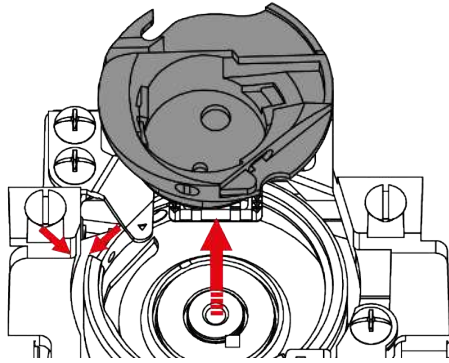

- > Nettoyer la coursère avec le pinceau.

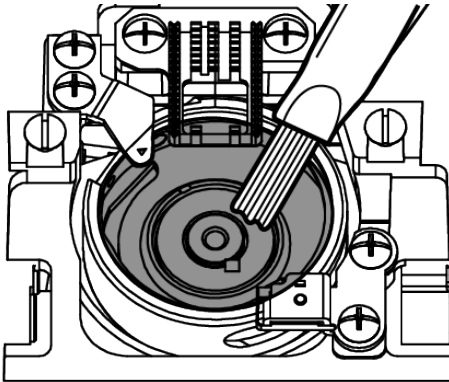

- > Mettre en place la canette dans le boîtier de canette.

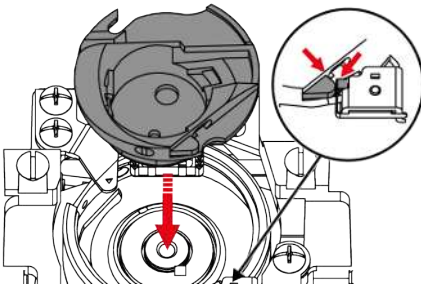

- > Monter la plaque à aiguille.
- > Mettre en place le recouvrement du crochet et fermer le couvercle du crochet.
- > Monter l'aiguille et le pied-de-biche.

8.3 Huiler la barre à aiguille

Sans lubrification, les mouvements de la barre à aiguille se font probablement sans difficultés. Néanmoins, si la machine est utilisée fréquemment, la barre à aiguille doit être huilée tous les 6 mois pour éviter tout blocage.

⚠ AVERTISSEMENT

Composants à commande électronique

Risque de blessure à proximité de la barre à aiguille.

> Débrancher la machine et retirer la prise du réseau.

> Enlever le capuchon de protection (1) et la vis (2).

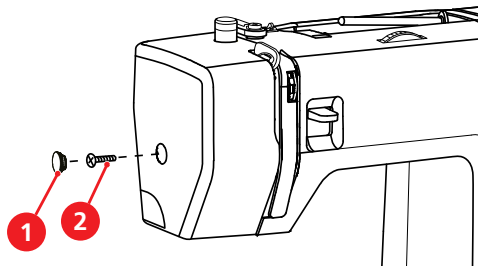

> Enlever le capot de la tête de la machine (3).

– Après avoir retiré le capot de la tête de la machine, faire attention aux pièces mobiles.

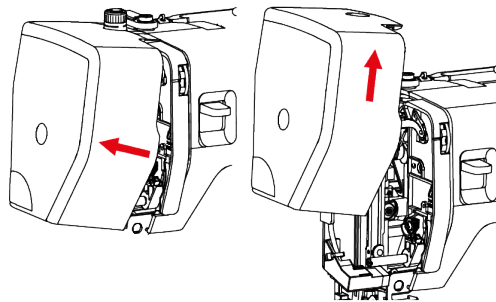

> Mettre une goutte d'huile sur le mécanisme de la barre à aiguille, y compris sur la bielle motrice/barre à aiguille, la fixation de la barre à aiguille et le support de la barre à aiguille (appliquer l'huile aux endroits indiqués par une flèche).

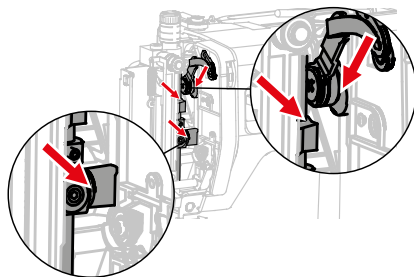

> Retirer le pied-de-biche.

> Tourner quelques fois le volant et enlever l'huile excédentaire avec un chiffon.

> Mettre le capot de la tête de la machine en place.

9 Dépannage

Dérangement	Cause	Solution
Points irréguliers	Le fil supérieur est trop tendu/ trop lâche.	> Régler la tension du fil supérieur.
	L'aiguille est émoussée ou courbée.	> Remplacer l'aiguille et s'assurer d'utiliser une aiguille neuve de qualité BERNINA.
	Aiguille de mauvaise qualité.	> Utiliser une aiguille neuve de qualité BERNINA.
	Fil de mauvaise qualité.	> Utiliser du fil de bonne qualité.
	Mauvais rapport aiguille-fil.	> Ajuster l'aiguille à l'épaisseur du fil.
	Enfilage incorrect.	> Réenfiler le fil.
	Le tissu a été tiré.	> Guider régulièrement le tissu.
	Présence de poussières ou de restes de fil sous le ressort de tension de la boîte à canette.	> Nettoyer le boîtier de canette (voir page 69).
Points incorrects	Aiguille incorrecte.	> Utiliser des aiguilles du système d'aiguilles 130/705H.
	L'aiguille est émoussée ou courbée.	> Remplacer l'aiguille.
	Aiguille de mauvaise qualité.	> Utiliser une aiguille neuve de qualité BERNINA.
	Aiguille mal mise en place.	> Introduire l'aiguille côté plat tourné vers l'arrière jusqu'en butée dans le porte-aiguille et serrer la vis.
	Pointe d'aiguille incorrecte.	> Adapter la pointe de l'aiguille à la structure du textile du projet.
Erreur dans la couture	Reste de fils entre les disques de tension du fil.	> Faire passer plusieurs fois un tissu mince plié (ne pas utiliser de bords extérieurs) à travers les disques de tension du fil.
	Enfilage incorrect.	> Recommencer l'enfilage.
	Fil coincé dans le donneur de fil.	> Enlever le fil supérieur et la canette, tourner le volant à la main en avant et en arrière, puis enlever les restes de fil.
	Mauvais rapport aiguille-fil.	> Contrôler le rapport aiguille-fil.

Dérangement	Cause	Solution
Fil supérieur arraché	Mauvais rapport aiguille-fil.	> Ajuster l'aiguille à l'épaisseur du fil.
	Tension du fil supérieure trop importante.	> Réduire la tension du fil supérieur.
	Enfilage incorrect.	> Recommencer l'enfilage.
	Fil de mauvaise qualité.	> Utiliser du fil de bonne qualité.
	Trou de piqûre dans la plaque à aiguille ou pointe du crochet endommagé.	> Pour remédier aux endommagements, contactez le revendeur spécialisé bernette. > Remplacer la plaque à aiguille.
Fil de canette cassé	La canette n'est pas bien mise en place.	> Retirer la canette, la remettre en place et tirer sur le fil. – Le fil devrait défiler facilement.
	La canette est mal embobinée.	> Examiner la canette et embobiner correctement.
	Trou d'aiguille dans la plaque à aiguille endommagé.	> Pour remédier aux endommagements, contactez le revendeur spécialisé bernette. > Remplacer la plaque à aiguille.
	L'aiguille est émoussée ou courbée.	> Remplacer l'aiguille.
Cassure d'aiguille	Aiguille mal mise en place.	> Introduire l'aiguille côté plat tourné vers l'arrière jusqu'en butée dans le porte-aiguille et serrer la vis.
	Le tissu a été tiré.	> Guider régulièrement le tissu.
	Un tissu épais a été introduit.	> Utiliser un pied-de-biche adapté pour tissu épais. > Utiliser la compensation de hauteur pour les points de couture épais.
	Nœuds dans le fil.	> Utiliser du fil de bonne qualité.
La machine ne démarre pas	La machine est arrêtée.	> Mettre la machine en marche.
	La machine n'est pas branchée sur le secteur.	> Branchez la prise de courant sur le secteur.
	La machine est défectueuse.	> Contacter le commerce spécialisé bernette.
	Température ambiante défavorable.	> Avant de commencer à coudre, placer la machine pendant 1 heure dans une pièce à température ambiante. > Raccorder la machine et l'allumer.
	Le pied-de-biche est relevé.	> Abaisser le pied-de-biche.
L'éclairage et le voyant du bras libre ne s'allument pas	L'éclairage est défectueux.	> Contacter le commerce spécialisé bernette.

































10 Données techniques

Désignation	Valeur	Unité
Éclairage (LED)	200	mW
Vitesse maximale	1100	points/minute
Dimensions (l × H × P)	416 × 174 × 299	mm
Poids	7,0	kg
Tension d'entrée (consommation d'énergie)	120 (0,7) 230/240 (90)	V (A) V (W)
Niveau de pression acoustique	80	dB (A)
Classe de protection (électrotechnique)	Classe de protection II	

11 Annexe

11.1 Aperçu des motifs

Aperçu des motifs de point

Bouton de réglage de la longueur de point	Bouton de sélection de point												
		A	B	C	D	E	F	G	H	I	J	K	L
0 - 4													
S1													
S2													

Index alphabétique

A

Aiguille et fil	16
Aiguille gauche/droite	22
Aiguille, fil, tissu.....	14
Aperçu de la machine	
Avant.....	10
Dessus	11
Vue arrière	12
Aperçu des accessoires.....	12
Arrêt de l'aiguille en haut/bas	21

B

Bobiner le fil de canette	30
Bouton de sélection de point	35
Boutonnieres	61
Branchement de la machine.....	18
Branchement de la pédale.....	18

C

Caractéristiques techniques.....	74
Changer d'aiguille.....	21
Changer de pied-de-biche.....	23
Changer de support de pied	24
Coffret à accessoires.....	20
Compensation de la différence de hauteur.....	39
Coudre des angles	40
Coudre des matières glissant difficilement.....	40
Couture en marche arrière	38

D

Dépannage	72
-----------------	----

E

Enfiler l'aiguille jumelée	29
Enfiler le fil de canette	32
Enfiler le fil supérieur	26
Enfiler une aiguille triple.....	29
Explication des symboles.....	9

I

Interrupteur principal	18
------------------------------	----

L

Largeur de point	36
Levier de couture en marche arrière	38
Longueur de point	36

M

Mettre en place la bobine de fil	20
Mettre en place le disque de déroulement du fil	19
Molette de réglage de l'équilibrage.....	37
Montage de la semelle du pied-de-biche.....	23
Monter le guide-lisières.....	24

N

Nettoyer la griffe d'entraînement	68
Nettoyer le crochet	69

P

Pied-de-biche en haut/en bas.....	23
Retirer le pied-de-biche	23
Plateau à ouvrage	20
Points d'arrêt	39
Points décoratifs	56
Points utilitaires	41
Préparation de l'enfilage	25
Prescriptions de sécurité.....	5
Protection de l'environnement	8

R

Rapport aiguille-fil	16
Récapitulatif des aiguilles	14
Récapitulatif des pieds-de-biche	13
Réglage de la pression du pied-de-biche	24
Régler la vitesse	18
Relever ou abaisser la griffe d'entraînement.....	21

S

Second support de bobine de fil	19
Sélection du point.....	35

T

Tension du fil supérieur.....	37
-------------------------------	----

U

Utiliser un filet de bobine	19
-----------------------------------	----



www.bernette.com/b05CRAFTER

2024-07 FR
5020105.00A.02
© BERNINA International AG
Steckborn CH, www.bernina.com